

Microwave oven with grill
Horno microondas con grill
Four micro-ondes avec grill
Forno microondas com grill
فرن مايكروويف مع مشواة

Platinum

COD. 30537

- GB OPERATING INSTRUCTIONS
- E MODO DE EMPLEO
- F MODE D'EMPLOI
- P MODO DE EMPRÉGO
- AR طريقة الاستعمال

PALSON[®]

PLATINUM



GB	ENGLISH	6
E	ESPAÑOL.....	12
F	FRANÇAIS.....	18
P	PORTUGUÊS.....	24
AR	اللغة العربية.....	35

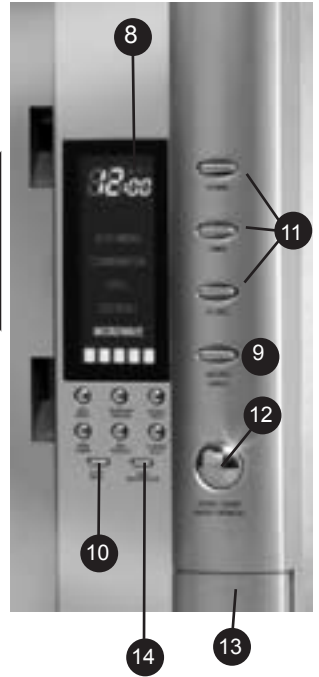
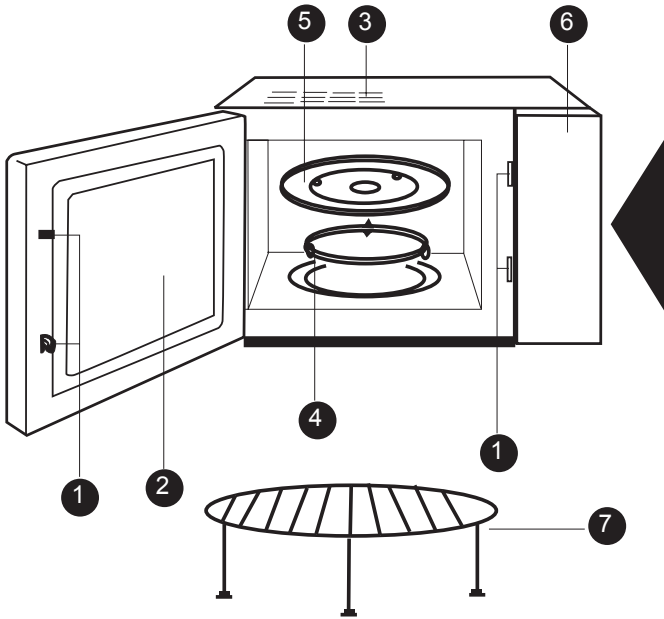

- | | | | |
|----|---------------------------------------------------------------|----|---------------------------------------------------------------|
| 1 | Door closing system. | 1 | Sistema de fecho da porta. |
| 2 | Window. | 2 | Janela. |
| 3 | Air inlet. | 3 | Entrada de ar. |
| 4 | Revolving ring. | 4 | Anel de rolamento. |
| 5 | Glass plate. | 5 | Prato de vidro. |
| 6 | Control panel: | 6 | Painel de controlo. |
| 7 | Accessory for heating two dishes at the same time or gratiné. | 7 | Acessório para aquecer dois pratos em simultâneo ou gratinar. |
| 8 | Display with the time. | 8 | Monitor de visualização do tempo. |
| 9 | Function selector button. | 9 | Botão selector de função. |
| 10 | Clock button. | 10 | Botão relógio. |
| 11 | Time selector buttons. | 11 | Botões selectores de tempo. |
| 12 | Start/Restart button. | 12 | Botão de Início/Reinício. |
| 13 | Pushbutton to open the door. | 13 | Botão para abrir a porta. |
| 14 | Timer button. | 14 | Botão temporizador. |
-
- | | | | |
|----|---------------------------------------------------------|----|---------------------------------------------|
| 1 | Sistema de cierre de la puerta. | 1 | نظام إغلاق الباب. |
| 2 | Ventana. | 2 | نافذة. |
| 3 | Entrada de aire. | 3 | مدخل الهواء. |
| 4 | Anillo de rodadura. | 4 | حلقة دوران. |
| 5 | Plato de cristal. | 5 | صحن من الزجاج. |
| 6 | Panel de control. | 6 | لوحة التحكم. |
| 7 | Accesorio para calentar dos platos a la vez o gratinar. | 7 | إكسسوار لتسخين طبقين في آن واحد أو للتحميص. |
| 8 | Display para visualizar el tiempo. | 8 | شاشة عرض لروية الوقت. |
| 9 | Botón selector de función. | 9 | زر لاختيار المهام. |
| 10 | Botón reloj. | 10 | زر الساعة. |
| 11 | Botones selectores de tiempo. | 11 | زر اختيار الوقت. |
| 12 | Botón de Inicio/Reinício. | 12 | زر اليد/ إعادة الضبط. |
| 13 | Pulsador para abrir la puerta. | 13 | زر لفتح الباب. |
| 14 | Botón temporizador. | 14 | زر الوقت. |
-
- | | |
|----|------------------------------------------------------------------|
| 1 | Système de fermeture de la porte. |
| 2 | Fenêtre. |
| 3 | Entrée d'air. |
| 4 | Accessoire de roulement. |
| 5 | Plateau en verre. |
| 6 | Panneau de contrôle. |
| 7 | Accessoire pour réchauffer deux assiettes à la fois ou gratiner. |
| 8 | Display pour afficher le temps. |
| 9 | Bouton sélecteur de fonction. |
| 10 | Bouton horloge. |
| 11 | Boutons sélecteurs de temps. |
| 12 | Bouton Démarrage/redémarrage. |
| 13 | Poussoir pour ouvrir la porte. |
| 14 | Bouton temporisateur. |

Our products are designed to the highest quality, functionality and design standards. We hope you enjoy your new PLATINUM microwave from PALSON.

IMPORTANT SAFETY INSTRUCTIONS

- Children may only use the microwave when supervised by an adult due to the high temperatures generated.
- **WARNING:** If the door or the door joints are damaged, the microwave cannot be used until it has been repaired by an Authorised Technical Service.
- **WARNING:** It is dangerous for anyone without the suitable training to carry out any servicing or repairs that involve removing the casing, which gives protection against exposure to microwave energy.
- **WARNING:** Liquids and other food should not be heated in sealed containers, as there is a risk of explosion.
- **WARNING:** Do not let children use the microwave unsupervised, except when they have been suitably instructed on how to use it safely, including the hazards of using it incorrectly.
- Only use utensils suitable for use with microwaves.
- The microwave must have sufficient airflow. Leave 10 cm of space at the back, 15 cm on each side and 30 cm above the microwave. Do not remove the microwave's rubber legs, or block its air inlets.
- When heating food in plastic or paper containers, keep an eye on the microwave as combustion may occur.
- If you see smoke, switch the unit off or unplug it and keep the microwave's door closed to smother any flames.
- Heating drinks in the microwave may cause a delayed eruptive boiling and the container should therefore be handled with care.
- The contents of food containers and food jars for babies must be shaken, and the temperature checked before eating to prevent burns.
- Never heat eggs in their shells and hard-boiled eggs in the microwave as they could explode, even after having heated them in the microwave.
- The microwave should be cleaned regularly and any remains of food removed.
- If the microwave is not kept clean, the surface could become damaged, negatively affecting the appliance's useful life and cause a dangerous situation.
- The temperature of the accessible surfaces may be high when the appliance is operating.
- If the cable is damaged, it should be replaced by the manufacturer or its authorised technical service or by a qualified technician to prevent dangerous situations.
- Adults or children must not operate this appliance without help or supervision if they are physically, sensorially or mentally incapable of doing so safely. Children should be supervised to ensure that they do not play with the appliance.

CAREFULLY READ AND KEEP FOR FUTURE USE.

SAFETY INSTRUCTIONS FOR GENERAL USE

Below, like for any domestic appliance, we have listed simple rules and instructions to guarantee the perfect performance of the microwave:

1. When you use the microwave, keep the glass plate and the revolving ring in place.
2. Do not use the microwave for any other purpose other than preparing food, such as for example drying clothes, paper or any other item that is not food, or to sterilising anything.
3. Never use the microwave when it is empty. This could damage it.
4. Do not use the inside of the microwave to keep papers, cookery books, etc.
5. Do not cook any food covered by a membrane, like egg yolks, potatoes, chicken livers, etc., without having pricked them with a fork/knife beforehand.
6. Do not put anything inside the outer casing's openings.
7. Do not remove any of the microwave's parts, like the rubber legs, the couplings, screws, etc.
8. Do not cook food directly on the glass plate. Put the food into a suitable cooking utensil before putting it into the microwave.
9. Kitchen items that should not be used in the microwave:

Containers or plates with metal/gilt handles.

Objects with metal/gilt edges.

Elements covered with paper or plastic bags.

Plates containing metals capable of absorbing the microwave's energy. This may break the plates and slow down the cooking speed.

Do not cook in a container with a small opening, like a bottle or cruet as they may explode when heated up in a microwave.

Do not use conventional thermometers for meat or desserts.

There are thermometers specifically designed for microwave cooking. These elements can be used.

10. Microwave utensils must always be used following the manufacturers' instructions.
11. Do not try to fry food in this microwave.
12. Remember that a microwave only heats the liquid content of a container and not the container itself. Therefore, although the edge of a container is not hot to touch when you take it out of the microwave, remember that the food/liquid inside it will give off the same amount of steam and/or spatters as if it had been heated in another way.
13. Always check the temperature of the cooked food, particularly when heating or cooking food/liquid for babies. We recommend not eating food/drinks directly taken out of the microwave, without leaving them to stand for a few minutes, and stirring them to distribute the heat evenly.
14. Food with a mixture of fat and water, for example, broth, must be left for 30-60 seconds in the microwave after turning it off. In this way, the mixture is left to settle and prevents it becoming frothy when a spoon is put inside it or a stock cube added.
15. When preparing/cooking food/liquids, remember that some food, such as puddings, jams or purees heat very quickly. When heating or cooking food with a high fat or sugar content, do not use plastic containers.
16. The cooking utensils can heat up due to the temperature transferred by the heated food. You may have to use oven gloves to move the utensil.
17. To reduce the risk of fire inside the microwave:
 - Do not overcook the food. Keep a careful eye on the microwave when putting paper, plastic or any other combustible material inside it to make cooking easier.
 - If the materials inside the microwave start to burn, keep the door closed, turn it off and unplug it, or turn the power off on the main fuse board in the house.

BEFORE CALLING THE AUTHORISED TECHNICAL SERVICE

1. If the microwave does not work, there is nothing on the display to show the time or this disappears:
 - a) Make sure that the microwave is safely connected to the electricity socket. If not, unplug it, wait for 10 seconds and plug it in again safely.
 - b) Check if there are any blown fuses or if a circuit breaker has gone off. If it looks like these elements are working properly, check the electricity socket with another appliance.
2. If the microwave's electricity does not work:
 - a) Check if the timer has been adjusted.
 - b) Check if the door has been closed correctly and the safety locks properly shut. On the contrary, the microwave's electricity will not be activated.

If none of the previous actions solves the problem, contact the nearest authorised technical service.

Note: The appliance may only be used in the home for heating food and drinks with electromagnetic energy and can only be used indoors.

RADIO INTERFERENCES

The microwave can cause interferences in your radio, TV or similar equipment. When there are interferences, they can be eliminated or reduced with the following procedures:

- a. Clean the door and the seal surface of the microwave.
- b. Put the radio, TV, etc. as far away from the microwave as possible.
- c. Use a suitable aerial for your radio, TV, etc. to obtain a strong signal reception.

INSTALLATION

1. Make sure you remove all the packaging from inside the microwave.
 2. Check the microwave after unpacking it for any visible damages, such as:
 - Misaligned door.
 - Damaged door.
 - Dents or holes on the glass door's window and on the timer display.
 - Dents inside the oven.
 - If you see any of these problems, DO NOT use the microwave.
 3. This microwave weighs 17.5 kg and should be put on a flat surface strong enough to withstand its weight.
 4. The microwave must be positioned as far away as possible from any hot temperature or steam sources.
 5. DO NOT put anything on top of the microwave.
 6. DO NOT take the drive shaft that makes your plate revolve.
- Warning: This appliance must be connected to an earth wire.
7. The electricity socket must be near to the electricity cable.
 8. This microwave requires 1.5 kVA to operate.

Precaution: this microwave is internally protected with a 10 A, 250 V CA fuse.

USAGE INSTRUCTIONS

1. Heat with just one button

You only have to press one button to be able to start to cook easily. This option is very handy for heating a glass of water, etc.

For example: To heat a glass of milk

- a) Put a glass of milk on top of the glass revolving plate and close the door.
- b) Press the "Start/Reset" button and the microwave oven will start to operate at 100% of its power for 1 minute.
- c) When the process has ended, you will hear 5 beeps.

2. Heating with the microwave

This function has two options.

- 1) Quick heating with the microwave (100% of power)
For example: heating food at 100% of its power for 5 minutes.
 - a) Set the timer to "5:00" using the three time selector buttons (11).
 - b) Press "Start/Reset"
- 2) Manually heating with the microwave
For example: To heat food at 70% of power for 10 minutes
 - a) Press the "Micro" button and select "70%" power;
 - b) Set the timer to "10:00"
 - c) Press "Start/Reset"

It has 5 power settings and the microwave can heat up to a maximum of 60 minutes.

Touching times	DISPLAY	MICRO POWER
1	P100	100%
2	P70	70%
3	P50	50%
4	P30	30%
5	P10	10%

3. Automatic defrosting depending on weight

Select the weight of the frozen food and the appliance will help you to set the power and time settings. For example: defrosting 0.5 kg of frozen meat.

- a) Press the function selector button (9) to select "DEFROST"
- b) Enter the weight pressing the "1 MIN" (1 kg) and the "10 SEC" (0.1 kg) button.
- c) Press "Start/Reset"

The frozen food should weigh less than 2 kg.

4. Automatic menu

Just selecting the type of food and weight, the appliance will help you to automatically set the required power and time. For example: Self-cooking of 0.4 kg of fish

- a) Press the "Fish" button until "0.4" is displayed on the screen
- b) Press "Start/Reset"

WEIGHT (kg)						Touching times
Rice / Arroz	Vegetable / Verdura	Noodles / Pasta	Meat / Carne	Fish / Pescado	Chicken / Pollo	
0.1	0.1	1	0.2	0.2	0.2	1
0.2	0.2	2	0.3	0.3	0.4	2
0.3	0.3		0.4	0.4	0.6	3
0.4	0.4		0.5	0.5	0.8	4
0.5	0.5		0.6	0.6	1.0	5
	0.6		0.8	0.8		6
			1.0	1.0		7

5. Grill

Press the function selector button (9) until "Micro/Grill" is selected and choose between the following functions: (the maximum operating time is 60 minutes). 85% of grill power, screen with G-1 Example: cook food with the grill for 20 minutes

- a) Press the function selector button (9) until "Grill" is selected and "G-1" will appear automatically.
- b) Set the cooking time to "20:00".
- c) Press "Start/Reset"

When you use the grill, the food is not heated by the microwave, and it is the heater at the top of the oven that irradiates heat.

When the grill is working, the cooking period is divided into 2 phases. After the 1st cooking phase, the programme will automatically stop and emit 2 beeps, telling you to open the oven and turn the food over. When you have turned it over, close the door and press "Start/Reset" for the second cooking phase to start. If you do not want to turn the food over, the oven will restart after a pause of 1 minute.

6. Combination cooking

This appliance lets you choose between two combination cooking methods.

Option 1: Combination cooking (55% of Microwave + 45% of grill), the screen will display "C-1".

Option 2: Combination cooking (30% of Microwave + 70% of grill), the screen will display "C-2".

For example: cooking for 15 minutes using option 1.

- a) Press the "Micro/Grill" button to select "C-1"
- b) Set the timer to 15 minutes
- c) Press "Start/Reset"

7. Clock

The oven has a digital 24-hour clock.

To enter the time, for example 4:30 pm:

- a) Press "Clock", the screen will start to flash, set the time using the "1 MIN" and "10 SEC" buttons.
- b) Press "Clock" again, set the minutes with the "1 MIN" and "10 SEC" buttons.
- c) Press "Clock" again and the clock will be set.
- d) If you want to change the time, repeat the process described above.

8. Timer

This function lets you set the microwave oven to start and stop operating at set times. Note: The clock should be set before using this function.

For example: It is 16:30 and we want to start cooking at 18:15 at 70% of power for 10 minutes:

- a) Press "Timer", and set the time to "18:15" pressing the "1 MIN" and "10 SEC" buttons, following the same procedure for setting the clock.
- b) Press the "Micro/Grill" button and select 70% power.
- c) Set the cooking time to 10 minutes
- d) Press "Start/Reset"

If you have not set the cooking power and time and you press the start button directly after programming the time, the appliance will only work as a clock.

At 18:15, it will emit 10 beeps and the appliance will turn off.

9. Childproof safety lock

To activate the childproof safety lock, press the "1 MIN" and "10 SEC" buttons simultaneously for 2 seconds.

To deactivate this function, just press the "1 MIN" and "10 SEC" buttons simultaneously again for another 2 seconds.

10. Start/Reset

- a) If you press the "Start/Reset" button during operation, the appliance will stop operating.
- b) If you have set any programme before pressing "start", pressing this button will cancel any previously set programme.

MICROWAVE CARE AND CLEANING

1. Turn the microwave off and unplug it before cleaning it.
2. Keep the inside of the microwave clean. When remains of food and drinks are stuck to the microwave's sides, clean them with a damp cloth. The use of aggressive or abrasive detergents is not recommended.
3. The outer surface of the microwave must be cleaned with a damp cloth. To avoid the parts inside the microwave from being damaged, water must not get into the ventilation inlets.
4. To keep the door and its joints clean, use a soft and damp cloth.
5. Make sure that the control panel does not get wet. Clean it with a soft and damp cloth. Do not use detergents, abrasive products or sprays on the control panel.
6. If steam builds up inside or around the microwave's door, clean it with a soft cloth. This may happen when the microwave is used in high humidity conditions, although this does mean in any way that the unit is not working properly.
7. Occasionally, it may be necessary to remove the glass plate to clean it. Clean the plate with warm water or in the dishwasher.
8. The revolving ring and the bottom of the inside of the oven should be cleaned regularly to prevent excessive noise. You only have to clean the lower surface of the microwave with soft detergent, water or glass cleaner and dry it. The revolving ring can be cleaned with warm water or in the dishwasher. The

cooking steam produced during the repeated use of the appliance does not affect the inner surface or the revolving ring wheels.

When removing the revolving ring from the bottom of the inside of the oven, make sure to put it back into its correct position.

9. Eliminate smells inside the microwave using a of cup water with lemon juice and rind in a deep bowl suitable for microwaves. Heat it for 5 minutes, clean and dry with a soft cloth.
10. When the microwave's bulb needs replacing, contact the Authorised Technical Service.
11. Keep the inner joints of the glass fixing and surrounding areas always clean with a damp cloth.

Thank you for choosing one of our products.

Nuestros productos están desarrollados para alcanzar los más altos estándares de calidad, funcionalidad y diseño. Esperamos que disfrute de su nuevo microondas PLATINUM de PALSON.

INSTRUCCIONES DE SEGURIDAD IMPORTANTES

- Los niños deberían usar el microondas únicamente bajo la supervisión de un adulto debido a las temperaturas generadas.
- **ADVERTENCIA:** Si la puerta o las juntas de la puerta están dañadas, el microondas no debe utilizarse hasta que haya sido reparado por un Servicio Técnico Autorizado.
- **ADVERTENCIA:** Es peligroso para cualquier persona que no tenga los conocimientos adecuados cualquier tarea de servicio o reparación que implique la retirada de una cubierta que ofrezca protección contra la energía del microondas.
- **ADVERTENCIA:** Los líquidos y otros alimentos no deben calentarse en contenedores sellados, ya que podrían explotar.
- **ADVERTENCIA:** No dejar a los niños utilizar el microondas sin vigilancia excepto que se les hayan dado instrucciones adecuadas con el fin de que los niños puedan utilizar el microondas de forma segura, incluyendo los peligros de un uso incorrecto.
- Únicamente utilice utensilios adecuados para su uso en microondas.
- El microondas debe tener un flujo de aire suficiente. Deje 10 cm de espacio por detrás, 15 cm a cada lado y 30 cm en la parte superior del microondas. No quite las patas de goma del microondas, ni bloquee las entradas de aire del mismo.
- Al calentar alimentos en contenedores de plástico o papel, vigile el microondas ya que cabe la posibilidad de ignición.
- Si se observa humo, apague o desenchufe la unidad y mantenga la puerta cerrada para sofocar cualquier llama.
- El calentamiento en el microondas de bebidas puede provocar un hervido eruptivo retardado, por lo que debe manipularse el recipiente con cuidado.
- El contenido de los botes de alimentos y de los frascos de alimentos para bebés deben agitarse, la temperatura de los mismos deben comprobarse antes de su consumo para evitar quemaduras.
- Los huevos con cáscara y los huevos hervidos enteros no deben calentarse en microondas, ya que podrían explotar, incluso después de que haya finalizado la acción de calentamiento en el microondas.
- El microondas debería limpiarse regularmente y deberían retirarse las acumulaciones de comida.
- De no mantener el microondas en un estado limpio, podría producirse un deterioro de la superficie que podría afectar negativamente a la vida útil del aparato y provocar una situación peligrosa.
- La temperatura de las superficies accesibles puede ser alta durante el funcionamiento del aparato.
- Si el cable de alimentación está dañado, debe ser sustituido por el fabricante o su servicio técnico autorizado o por un técnico cualificado con tal de evitar un peligro.
- Este producto no está permitido para uso infantil u otras personas sin asistencia o supervisión si su estado físico, sensorial o mental le limita de usarlo con seguridad. Los niños deberían ser supervisados para asegurar que no juegan con dicho producto.

LEER CON ATENCIÓN Y GUARDAR PARA FUTURAS UTILIZACIONES.

INSTRUCCIONES DE SEGURIDAD PARA USO GENERAL

A continuación, como con cualquier otro electrodoméstico, enumeramos una sencillas normas e instrucciones para garantizar el perfecto rendimiento del microondas:

1. Cuando utilice el microondas, mantenga en su posición el plato de cristal y el anillo de rodadura.
2. No utilice el microondas para ninguna otra cosa que no sea la preparación de alimentos, como por ejemplo, para secar ropa, papel o cualquier elemento que no sea un alimento, ni para esterilizar nada.
3. No utilice el microondas cuando esté vacío. Esto podría dañarlo.
4. No utilice la cavidad del microondas para guardar papeles, libros de cocina, etc.
5. No cocine ningún alimento rodeado por una membrana, como yemas de huevo, patatas, hígados de pollo, etc., sin haberles practicado antes algunos orificios con un tenedor/cuchillo.

6. No inserte ningún objeto en las aberturas de la carcasa exterior.
7. No quite ninguna pieza del microondas, como las patas de goma, los acoplamientos, tornillos, etc.
8. No cocine alimentos directamente sobre el plato de cristal. Coloque los alimentos en un utensilio de cocina adecuado antes de colocarlos en el microondas.
9. Elementos de cocina que no debe utilizar en el microondas:
 - Recipientes o platos con asas metálicas/doradas.
 - Objetos con bordes metálicos/dorados.
 - Elementos cubiertos con papel ni bolsas de plástico.
 - Platos que contengan algún material capaz de absorber la energía de microondas. Esto podría provocar la rotura de los platos y ralentizaría la velocidad de cocinado.
 - No cocine en un recipiente con una abertura limitada, como una botella o una aceitera, ya que podrían explotar si se calientan en un microondas.
 - No utilice termómetros convencionales para carne o dulces.
 - Existen termómetros disponibles específicamente para la cocina con microondas. Estos elementos sí pueden utilizarse.
10. Los utensilios para microondas deben utilizarse siempre según las instrucciones del fabricante.
11. No intente freír alimentos en este microondas.
12. Recuerde que un microondas sólo calienta el líquido contenido en un recipiente en lugar del propio recipiente. Por lo tanto, aunque el borde de un recipiente no esté caliente al tacto al quitarlo del microondas, recuerde que el alimento/líquido de su interior liberará la misma cantidad de vapor y/o salpicaduras que si lo hubiese calentado de otro modo.
13. Compruebe siempre la temperatura de los alimentos cocinados, especialmente si ha calentado o cocinado alimentos/líquidos para bebés. Se recomienda no consumir alimentos/líquidos directamente sacados del microondas, sino dejarlos reposar durante unos minutos, y remover los alimentos/líquidos para distribuir el calor uniformemente.
14. Los alimentos que contienen una mezcla de grasa y agua, por ejemplo, caldo, deberían permanecer unos 30-60 segundos en el microondas después de haberlo apagado. De este modo se permite que la mezcla se asiente y evita la formación de burbujas cuando se coloca una cuchara en el alimento/líquido, o al añadir una pastilla de caldo.
15. A la hora de preparar/cocinar alimentos/líquidos, recuerde que hay algunos alimentos, como por ejemplo, puddings, mermeladas o purés, que se calientan de forma muy rápida. Al calentar o cocinar alimentos con un nivel alto de grasa o azúcar, no utilice recipientes de plástico.
16. Los utensilios de cocina pueden calentarse debido a la temperatura transferida por el alimento calentado. Puede que necesite manoplas para mover el utensilio.
17. Para reducir el riesgo de fuego en la cavidad del microondas:
 - No sobrecocine los alimentos. Vigile atentamente el microondas en el caso de colocar papel, plástico o cualquier otro material combustible en el interior del microondas para facilitar el cocinado.
 - Si los materiales del interior del microondas comienzan a arder, mantenga cerrada la puerta del microondas, apáguelo y desenchúfelo, o corte la alimentación en el panel de fusibles o disyuntores de la casa.

ANTES DE LLAMAR AL SERVICIO TÉCNICO AUTORIZADO

1. Si el microondas no funciona, no aparece nada en el display para visualizar el tiempo o éste desaparece:
 - a) Asegúrese de que el microondas está conectado a la toma eléctrica de forma segura. Si no es así, quite el enchufe de la toma eléctrica, espere 10 segundos y vuelva a enchufarlo de forma segura.
 - b) Compruebe si hay algún fusible de circuito fundido en la casa o si ha saltado algún disyuntor. Si parece que estos elementos funcionan adecuadamente, compruebe la toma eléctrica con otro aparato.
2. Si la potencia del microondas no se aplica:
 - a) Compruebe si el temporizador ha sido ajustado.
 - b) Compruebe si la puerta se ha cerrado bien y si se han acoplado los bloqueos de seguridad, de lo contrario, la energía del microondas no se activará.

Si ninguna de las acciones anteriores corrige la situación, póngase en contacto con el servicio técnico autorizado más cercano a su casa.

Nota: El aparato sólo puede utilizarse en hogares para el calentamiento de alimentos y bebidas mediante el uso de energía electromagnética y sólo puede utilizarse en interiores.

INTERFERENCIAS DE RADIO

El microondas puede provocar interferencias en su radio, TV o equipos similares. Cuando se produce una interferencia, ésta puede eliminarse o reducirse mediante los siguientes procedimientos:

- Limpie la puerta y la superficie de sellado del microondas.
- Coloque la radio, TV, etc. lo más lejos posible de su microondas.
- Utilice una antena adecuada para su radio, TV, etc. para obtener una recepción de señal fuerte.

INSTALACIÓN

- Asegúrese de quitar todos los materiales de embalaje del interior de la puerta.
 - Revise el microondas después de desembalarlo por si percibe algún daño a primera vista, como por ejemplo:
 - Puerta desalineada.
 - Puerta dañada.
 - Abolladuras u orificios en la ventana de la puerta de cristal y en el display para visualizar el tiempo.
 - Abolladuras en la cavidad.
 - Si aparece alguno de estos problemas, NO utilice el microondas.
 - Este microondas pesa 17,5 kg y debe colocarse sobre una superficie horizontal lo suficientemente fuerte como para soportar este peso.
 - El microondas debe colocarse lejos de cualquier fuente de altas temperaturas y vapor.
 - NO coloque nada encima del microondas.
 - NO extraiga el eje propulsor que hace girar su plato.
- Advertencia: Este aparato debe estar conectado a una toma de tierra.
- La toma eléctrica debe estar a poca distancia del cable de alimentación
 - Este microondas requiere 1,5 KVA para su funcionamiento.

Precaución: este microondas está protegido internamente con un fusible de 10 A, 250 V CA.

INSTRUCCIONES DE USO

1. Calentar con un solo botón

Con tan solo pulsar un botón, podrá empezar a cocinar de forma sencilla. Esta opción resulta muy práctica para calentar un vaso de agua, etc.

Por ejemplo: Para calentar un vaso de leche

- Ponga un vaso de leche en el plato giratorio de cristal y cierre la puerta.
- Pulse el botón "Start/Reset" y el horno microondas empezará a funcionar al 100% de su potencia durante 1 minuto.
- Una vez finalizado el proceso, oirá 5 pitidos.

2. Calentar con microondas

Esta función dispone de dos opciones.

- Calentar con microondas de forma rápida (100% de potencia)

Por ejemplo: para calentar la comida al 100% de su potencia durante 5 minutos.

- Ajuste el temporizador en "5:00" mediante los tres botones de selección de tiempo (11).
- Pulse "Start/Reset"

2) Calentar con microondas de forma manual

Por ejemplo: Para calentar comida al 70% de potencia durante 10 minutos

- Pulse el botón "Micro" y seleccione potencia "70%";
- Ajuste el temporizador a "10:00"
- Pulse "Start/Reset"

Dispone de 5 niveles de potencia y el microondas puede calentar durante un máximo de 60 minutos.

N.º Pulsaciones	VISUALIZADOR	POTENCIA MICRO
1	P100	100%
2	P70	70%
3	P50	50%
4	P30	30%
5	P10	10%

3. Descongelar automáticamente según peso

Seleccione el peso del alimento congelado y el aparato le ayudará a ajustar el nivel de potencia y el tiempo.

Por ejemplo: descongelar 0,5kg de carne congelada.

- Pulse el botón selector de función (9) para seleccionar "DEFROST"
- Introduzca el peso pulsando el botón "1 MIN" (1 kg) y el botón "10 seg" (0,1 kg).
- Pulse "Start/Reset".

El peso de la comida congelada debe ser inferior a 2 kg.

4. Menú automático

Con sólo seleccionar el tipo de comida y el peso, el aparato le ayudará a ajustar de manera automática la potencia y el tiempo necesarios. Por ejemplo: Autococinado de 0,4 kg de pescado

- Pulse el botón "Fish" hasta que aparezca "0,4" en la pantalla
- Pulse "Start/Reset"

P E S O (kg)						N.º Pulsaciones
Rice / Arroz	Vegetable / Verdura	Noodles / Pasta	Meat / Carne	Fish / Pescado	Chicken / Pollo	
0.1	0.1	1	0.2	0.2	0.2	1
0.2	0.2	2	0.3	0.3	0.4	2
0.3	0.3		0.4	0.4	0.6	3
0.4	0.4		0.5	0.5	0.8	4
0.5	0.5		0.6	0.6	1.0	5
	0.6		0.8	0.8		6
			1.0	1.0		7

5. Grill

Pulse el botón selector de función (9) hasta seleccionar "Micro/Grill" y elija entre las siguientes funciones: (el tiempo máximo de funcionamiento es de 60 minutos). 85% de potencia de grill, pantalla con G-1 Ejemplo: cocinar comida con el grill durante 20 minutos

- Pulse el botón selector de función (9) hasta seleccionar "Grill" y automáticamente aparecerá "G-1".
- Ajuste el tiempo de cocinado a "20:00".
- Pulse "Start/Reset".

Cuando se emplea el grill, la comida no se calienta por microondas, sino que es el calentador de la parte superior del horno el que irradia calor.

Cuando el grill está accionado, el periodo de cocinado se divide en 2 fases. Tras la 1ª fase de cocinado, el programa se detendrá automáticamente y emitirá 2 pitidos, indicándole que debe abrir el horno y darle la vuelta a la comida. Una vez que le haya dado la vuelta a la comida, cierre la puerta y pulse "Start/Reset" para que comience la segunda fase de cocinado. Si no desea darle la vuelta a la comida, el horno se reiniciará tras una pausa de 1 minuto.

6. Cocina combinada

Este aparato le permite elegir entre dos métodos de cocina combinada.

Opción 1: Cocina combinada (55% de Microondas + 45% de grill, la pantalla indicará "C-1").

Opción 2: Cocina combinada (30% de Microondas + 70% de grill, la pantalla indicará "C-2").

Por ejemplo: Cocinar durante 15 minutos utilizando la opción 1.

- a) Pulse el botón "Micro/Grill" para seleccionar "C-1"
- b) Ajuste el temporizador a 15 minutos
- c) Pulse "Start/Reset"

7. Reloj

El horno dispone de un reloj digital de 24 horas.

Para introducir la hora, por ejemplo las 4:30pm:

- a) Pulse "Clock", la pantalla empezará a parpadear, ajuste la hora empleando los botones de "1 MIN" y "10 SEC".
- b) Vuelva a pulsar "Clock", ajuste los minutos con los botones "1 MIN" y "10 SEC".
- c) Vuelva a pulsar "Clock" y el reloj estará configurado.
- d) Si desea cambiar la hora, repita el proceso anteriormente descrito.

8. Temporizador

Esta función le permite ajustar el horno microondas para que comience y finalice su funcionamiento a unas horas determinadas. Nota: El reloj debe configurarse antes de utilizar esta función.

Por ejemplo: Actualmente son las 16:30 y quiere empezar a cocinar a las 18:15 al 70% de potencia durante 10 minutos:

- a) Pulse "Timer", ajuste la hora a "18:15" pulsando los botones de "1 MIN" y de "10 SEC" siguiendo el mismo procedimiento que el empleado para configurar el reloj.
- b) Pulse el botón "Micro/Grill" y seleccione la potencia 70%.
- c) Ajuste el periodo de cocinado a 10 minutos.
- d) Pulse "Start/Reset".

Si no configura la potencia y el tiempo de cocinado y pulsa directamente el botón de inicio una vez que haya programado la hora, el aparato funcionará únicamente como un reloj.

A las 18:15 emitirá 10 pitidos y el aparato se apagará.

9. Bloqueo para niños

Para activar el bloqueo para niños, pulse los botones "1 MIN" y "10 SEC" simultáneamente durante 2 segundos. Para desactivar dicha función, sólo tiene que volver a pulsar los botones "1 MIN" y "10 SEC" simultáneamente durante otros 2 segundos.

10. Start/Reset

- a) Si pulsa el botón "Start/Reset" durante su funcionamiento, el aparato dejará de funcionar.
- b) Si se ha configurado cualquier programa antes de pulsar "start", pulsando este botón se cancelará todo el programa anteriormente configurado.

CUIDADO Y LIMPIEZA DEL MICROONDAS

1. Apague el microondas y retire el enchufe de la toma de pared antes de limpiarlo.
2. Mantenga limpio el interior del microondas. Cuando los restos de alimentos y de líquidos se adhieran a las paredes del microondas, límpielas con un trapo húmedo. No se recomienda el uso de un detergente agresivo o abrasivo.
3. La superficie exterior del microondas debe limpiarse con un trapo húmedo. Para evitar daños en las piezas móviles del interior del microondas, no debe entrar agua por las entradas de ventilación.
4. Para una buena limpieza de la puerta y las juntas de ésta, utilizar un trapo suave y húmedo.
5. No deje que se moje el panel de control. Límpielo con un trapo suave y húmedo. No utilice detergentes, abrasivos o pulverizadores en el Panel de control.
6. Si se acumula vapor en el interior o alrededor de la puerta del microondas, límpiela con un trapo suave. Esto puede producirse cuando el microondas se utiliza en condiciones de humedad alta, aunque no indica en modo alguno un mal funcionamiento de la unidad.
7. Ocasionalmente, puede resultar necesario quitar el plato de cristal para su limpieza. Limpie el plato con agua templada o en el lavavajillas.
8. El anillo de rodadura y el suelo de la cavidad abierta deberían limpiarse regularmente para evitar un ruido excesivo. Sólo tiene que limpiar la superficie inferior del microondas con un detergente suave, agua o limpiacristales, y secar. El anillo de rodadura puede lavarse con agua templada o en el lavavajillas. El vapor del cocinado recogido durante el uso repetido del aparato no afecta a la superficie inferior ni a las ruedas del anillo de rodadura.
Al quitar el anillo de rodadura de la parte inferior de la cavidad, asegúrese de volverlo a colocar en la posición correcta.
9. Elimine los olores de su microondas combinando una taza de agua con el jugo y la piel de un limón en un bol profundo adecuado para microondas. Caliéntelo durante 5 minutos, limpie en profundidad y seque con un trapo suave.
10. Cuando sea necesario sustituir la bombilla del microondas, consulte al servicio técnico autorizado para que se la sustituya.
11. Mantenga las juntas interiores de sujeción del cristal y las zonas adyacentes siempre limpias con un trapo húmedo.

Gracias por demostrarnos su confianza al elegir uno de nuestros productos.

Nos produits sont développés pour répondre aux standards les plus stricts en matière de qualité, de fonctionnalité et de design. Nous espérons que vous profiterez au maximum de votre nouveau micro-ondes PLATINUM de PALSON.

INSTRUCTIONS IMPORTANTES CONCERNANT LA SÉCURITÉ

- Les enfants devraient toujours être surveillés par un adulte lorsqu'ils utilisent le micro-ondes en raison des températures élevées.
- **AVERTISSEMENT** : N'utilisez pas le micro-ondes si la porte ou les joints de la porte sont endommagés. Attendez qu'un Technicien d'Entretien Qualifié ait procédé aux réparations.
- **AVERTISSEMENT** : Il est dangereux pour toute personne, d'effectuer toute opération d'entretien ou de réparation qui implique l'enlèvement d'un couvercle quelconque qui protège contre l'exposition à l'énergie à hyperfréquences.
- **AVERTISSEMENT** : Les liquides ou autres aliments ne doivent pas être chauffés dans des récipients scellés, car ils risquent d'exploser.
- **AVERTISSEMENT** : Ne permettre aux enfants d'utiliser le four micro-ondes sans surveillance que lorsque des instructions adéquates ont été données afin que les enfants soient en mesure d'utiliser l'appareil d'une manière sûre et qu'ils comprennent les risques d'une utilisation incorrecte.
- Utilisez uniquement des ustensiles adaptés à un usage pour micro-ondes.
- Le micro-ondes doit disposer d'un passage d'air suffisant pour la ventilation. Laissez un espace de 10 cm à l'arrière, de 15 cm de chaque côté et de 30 cm sur la partie supérieure du micro-ondes. Ne retirez pas les pattes en caoutchouc du micro-ondes et ne bloquez pas les entrées d'air de celui-ci.
- Lorsque vous réchauffez les aliments dans des récipients en plastique ou en papier, surveiller le micro-ondes, car il existe un risque d'ignition.
- Si de la fumée est visible, éteignez ou débranchez l'appareil et maintenez la porte fermée afin d'éteindre d'éventuelles flammes.
- Le réchauffage au micro-ondes de boissons peut provoquer une ébullition retardée, c'est pourquoi il faut manipuler le récipient avec précaution.
- Il faut agiter le contenu des boîtes d'aliments et des petits pots pour bébés, et vérifier leur température avant de le consommer afin d'éviter d'éventuelles brûlures.
- Ne pas cuire d'œufs dans leur coquille dans le micro-ondes, car ils pourraient éclater, voire même après le processus de réchauffage à l'intérieur du micro-ondes.
- Il est conseillé de nettoyer régulièrement le micro-ondes et de retirer les restes de nourriture.
- Si le micro-ondes n'est pas maintenu dans un bon état de propreté, la surface risque de se détériorer et avoir des conséquences négatives sur la durée de vie de l'appareil et provoquer une situation de risque.
- La température des surfaces accessibles peut être élevée pendant le fonctionnement de l'appareil.
- Si le câble d'alimentation est endommagé, il doit être remplacé par le fabricant, son service après-vente autorisé ou par un technicien qualifié afin d'écartier tout danger.
- Ce produit ne doit pas être utilisé sans surveillance ou supervision par un enfant ou tout autre personne dont l'état physique, sensoriel ou mental mette en danger sa sécurité. Les enfants devraient être surveillés pour s'assurer qu'ils ne jouent pas avec ce produit.

À LIRE ATTENTIVEMENT ET À CONSERVER POUR DE FUTURES UTILISATIONS

INSTRUCTIONS CONCERNANT LA SÉCURITÉ POUR UN USAGE GÉNÉRAL

Vous trouverez ci-après, comme c'est le cas pour tout électroménager, une liste de normes et d'instructions simples pour garantir le parfait rendement du micro-ondes :

1. Lorsque vous utilisez le micro-ondes, maintenez le plateau en verre et l'anneau de roulement dans leur position.
2. N'utilisez pas le micro-ondes à des fins autres que la préparation d'aliments, comme par exemple pour sécher du linge, des papiers ou tout autre élément qui ne soit pas un aliment, ni pour stériliser quoi que ce soit.
3. N'utilisez pas le micro-ondes à vide. Cela pourrait l'endommager.
4. N'utilisez pas la cavité du micro-ondes pour ranger des papiers, des livres de cuisine, etc.

5. Ne cuisinez aucun aliment recouvert d'une membrane, telle que des jaunes d'œufs, des pommes de terre, du foie de volaille, etc., sans avoir percé quelques trous à l'aide d'une fourchette/couteau au préalable.
6. Ne placez aucun objet dans les ouvertures de la carcasse extérieure.
7. Ne retirez aucune pièce du micro-ondes, telles que les pattes en caoutchouc, les assemblages, les vis, etc.
8. Ne cuisinez pas d'aliments directement sur le plateau en verre. Placez les aliments dans un ustensile de cuisine adapté avant de les placer dans le micro-ondes.
9. Voici les éléments de cuisine que vous ne devez pas mettre dans le micro-ondes :
 - Récipients ou plats avec des manches métalliques/dorés.
 - Objets avec des bords en métal/dorés.
 - Éléments recouverts de papier ou de sacs en plastique.
 - Assiettes qui contiennent un quelconque élément capable d'absorber l'énergie du micro-ondes. Cela pourrait casser les assiettes et ralentir la vitesse de cuisson.
 - Ne cuisinez pas dans un récipient avec une petite ouverture, comme par exemple un bouteille ou un verseur d'huile, car ils pourraient exploser en se chauffant au micro-ondes.
 - N'utilisez pas les thermomètres conventionnels pour la viande et les desserts.
 - Il existe des thermomètres conçus spécifiquement pour une utilisation dans le four à micro-ondes. Voici les éléments que vous pouvez utiliser.
10. Les ustensiles pour micro-ondes doivent toujours être utilisés en suivant les instructions du fabricant.
11. N'essayez pas de frire des aliments dans ce four micro-ondes.
12. Nous vous rappelons qu'un micro-ondes réchauffe seulement le contenu du récipient et non le récipient lui-même. Par conséquent, même si le bord d'un récipient n'est pas chaud au toucher, n'oubliez pas, au moment de le retirer du micro-ondes que l'aliment/liquide qu'il contient libérera la même quantité de vapeur et/ou projections que si vous l'aviez réchauffé d'une façon différente.
13. Vérifiez toujours la température des aliments cuisinés, notamment si vous avez réchauffé ou cuit des aliments/liquides pour bébés. Nous vous recommandons de ne pas consommer des aliments/liquides tout juste sortis du micro-ondes, mais de les laisser reposer pendant quelques minutes, et de remuer les aliments/liquides pour répartir la chaleur uniformément.
14. Les aliments qui contiennent un mélange de graisse et d'eau, comme par exemple le bouillon, doivent rester dans le micro-ondes 30 à 60 secondes après l'arrêt de l'appareil. Cela permet que le mélange repose et évite la formation de bulle lorsque l'on trempe la cuillère dans l'aliment/liquide, ou lorsque l'on ajoute un cube de bouillon.
15. Lorsque vous préparez/cuisinez des aliments/liquides, n'oubliez pas que certains aliments tels que les puddings, les confitures ou les purées se réchauffent plus rapidement. N'utilisez pas de récipients en plastique lorsque vous réchauffez ou cuisinez des aliments qui possèdent un niveau de graisse ou de sucre élevé.
16. Les ustensiles de cuisines peuvent se réchauffer en raison de la température transmise par l'aliment réchauffé. Des gants de cuisine peuvent s'avérer nécessaires pour attraper l'ustensile.
17. Pour réduire le risque de feu dans la cavité du micro-ondes :
 - Ne cuisinez pas les aliments en excès. Surveillez attentivement le micro-ondes si vous placez du papier, du plastique ou tout autre matériel combustible à l'intérieur pour faciliter la cuisson.
 - Si les matériaux de l'intérieur du micro-ondes prennent feu, gardez la porte du micro-ondes fermée, éteignez-le ou débranchez-le et coupez l'alimentation dans le tableau de fusibles ou le disjoncteur de l'habitation.

AVANT D'APPELER LE SERVICE APRÈS-VENTE AUTORISÉ

1. Si le micro-ondes ne fonctionne pas, que rien ne s'affiche sur l'écran d'affichage du temps ou que celui-ci disparaît :
 - a) Assurez-vous que le micro-ondes est branché à la prise électrique d'une façon sûre. Si tel n'est pas le cas, débranchez la prise électrique, attendez 10 SECondes et branchez-le à nouveau d'une façon sûre.

- b) Vérifiez qu'il n'y ait aucun fusible fondu dans l'habitation ou qu'aucun disjoncteur n'ait sauté. S'il semble que ces éléments fonctionnent normalement, vérifiez la prise de courant électrique avec un autre appareil.
2. Si la puissance du micro-ondes ne s'applique pas :
 - a) Assurez-vous que le minuteur a été réglé.
 - b) Assurez-vous que la porte est bien fermée et que les verrous de sécurités se sont encastrés, le cas échéant l'énergie du micro-ondes ne s'activera pas.

Si aucune des actions précédentes ne résout la situation, contactez le service après-vente autorisé le plus proche de votre domicile.

Note : Cet appareil doit être utilisé dans les foyers à des fins de réchauffage d'aliments et de boissons par l'intermédiaire d'énergie électromagnétique et seulement à l'intérieur.

INTERFÉRENCE DE RADIO

Le micro-ondes peut provoquer des interférences sur la radio, le téléviseur ou des appareils similaires. Si une interférence se produit, vous pouvez l'éliminer ou la réduire de la façon suivante :

- a. Nettoyez la porte et la surface de scellage du micro-ondes.
- b. Placez la radio, le téléviseur, etc., le plus loin possible du micro-ondes.
- c. Utilisez une antenne adaptée pour votre radio, téléviseur, etc., pour obtenir une réception de signal puissante.

INSTALLATION

1. Retirez tous les matériaux d'emballages de l'intérieur de la porte.
 2. Vérifiez le micro-ondes après l'avoir déballé, au cas où il présenterait un dommage apparent, tel que :
 - Porte voilée.
 - Porte abîmée.
 - Coups ou trous dans la fenêtre de la porte en verre et sur l'afficheur du temps.
 - Coups à l'intérieur de la cavité.
 - Si vous constatez l'un de ces problèmes, N'UTILISEZ PAS le micro-ondes.
 3. Ce micro-ondes pèse 17,5 Kg et doit être placé sur une surface plane suffisamment résistante pour supporter son poids.
 4. Le micro-ondes doit être placé loin de toute source de chaleur élevée et de vapeur.
 5. NE POSEZ RIEN sur le micro-ondes.
 6. NE RETIREZ PAS l'axe propulseur qui fait tourner le plateau.
- Avertissement : Cet appareil doit être mis à la terre.
7. La prise électrique doit se trouver à proximité du câble d'alimentation.
 8. Ce micro-ondes requiert une puissance de 1,5 KVA pour fonctionner.

Attention : Ce micro-ondes est protégé de l'intérieur à l'aide d'un fusible de 10 A, 250 V CA.

MODE D'EMPLOI

1. Chauffer avec un seul bouton

Il suffit d'appuyer sur un bouton pour commencer à cuisiner d'une façon très simple. Cette option s'avère très pratique pour chauffer un verre d'eau, etc.

Par exemple : Pour chauffer un verre de lait

- a) Mettez un verre de lait sur le plateau tournant en verre et fermez la porte.
- b) Appuyez sur le bouton « Start/Reset » et le four micro-ondes commencera à fonctionner à 100% de sa puissance pendant 1 minute.
- c) À la fin du processus, vous entendrez 5 bips.

2. Réchauffer au micro-ondes

Cette fonction dispose de deux options :

1) Réchauffer au micro-ondes rapidement (100% de la puissance)

Par exemple : Pour réchauffer les aliments à 100% de sa puissance pendant 5 minutes.

a) Réglez le temporisateur sur « 5:00 » à l'aide des trois boutons de sélection du temps (11).

b) Appuyez sur « Start/Reset ».

2) Réchauffer au micro-ondes manuellement

Par exemple : Pour réchauffer des aliments à 70% de la puissance pendant 10 minutes

a) Appuyez sur le bouton « Micro » et sélectionnez la puissance « 70% ».

b) Réglez le temporisateur à « 10:00 »

c) Appuyez sur « Start/Reset »

L'appareil dispose de 5 niveaux de puissance et le micro-ondes peut réchauffer pendant une durée maximum de 60 minutes.

Nb. de pulsations	AFFICHAGE	PUISSANCE MICRO
1	P100	100%
2	P70	70%
3	P50	50%
4	P30	30%
5	P10	10%

3. Décongeler automatiquement, en fonction du poids

Sélectionnez le poids de l'aliment congelé et l'appareil vous aidera à régler le niveau de puissance et la durée.

Par exemple : décongeler 0,5 Kg de viande congelée.

a) Appuyez sur le bouton de sélection de la fonction (9) pour sélectionner « DEFROST ».

b) Introduisez le poids en appuyant sur le bouton « 1 MIN » (1 Kg) et le bouton « 10 SEC » (0,1 Kg).

c) Appuyez sur « Start/Reset ».

Le poids des aliments congelés doit être inférieur à 2 Kg.

4. Menu automatique

Il suffit de sélectionner le type d'aliment et son poids, pour que l'appareil vous aide à régler automatiquement la puissance et le temps nécessaires. Par exemple : Auto-cuisson 0,4 de Kg de poisson.

a) Appuyez sur le bouton « Fish » jusqu'à ce que « 0,4 » s'affiche à l'écran.

b) Appuyez sur « Start/Reset ».

P O I D S (kg)						Nb. de pulsations
Rice / Riz	Vegetable / Légumes	Noodles / Pâtes	Meat / Viande	Fish / Poisson	Chicken / Poulet	
0.1	0.1	1	0.2	0.2	0.2	1
0.2	0.2	2	0.3	0.3	0.4	2
0.3	0.3		0.4	0.4	0.6	3
0.4	0.4		0.5	0.5	0.8	4
0.5	0.5		0.6	0.6	1.0	5
	0.6		0.8	0.8		6
			1.0	1.0		7

5. Grill

Appuyez sur le bouton sélecteur de fonction (9) jusqu'à ce que vous ayez sélectionné « Micro/Grill » et choisissez l'une des fonctions suivantes : (La durée maximum de fonctionnement est de 60 minutes). 85% de puissance de grill, écran avec G-1. Par exemple : cuisiner des aliments avec le grill pendant 20 minutes.

- a) Appuyez sur le bouton de sélection de la fonction (9) pour sélectionner « Grill » et l'inscription « G- 1 » s'affichera automatiquement.
- b) Réglez le temps de cuisson à « 20:00 ».
- c) Appuyez sur « Start/Reset ».

Lorsque vous utilisez le grill, les aliments ne sont pas réchauffés au micro-ondes, mais par l'accessoire de la partie supérieure du four qui diffuse de la chaleur.

Lorsque le grill est activé, le temps de cuisson se divise en 2 phases. Après la 1ère phase de cuisson, le programme s'arrêtera automatiquement et émettra 2 bips, pour vous indiquer d'ouvrir le four et de retourner les aliments. Après avoir retourné les aliments, fermez la porte et appuyez sur « Start/Reset » pour démarrer la seconde phase de cuisson. Si vous ne souhaitez pas retourner les aliments en cours de cuisson, le four redémarre après une pause de 1 minute.

6. Cuisine combinée

Cet appareil vous permet de choisir entre deux méthodes de cuisine combinée.

Option 1 : Cuisine combinée (55% de Micro-ondes + 45% de grill), l'écran affichera « C-1 ».

Option 2 : Cuisine combinée (30% de Micro-ondes + 70% de grill), l'écran affichera « C-2 ».

Par exemple : Cuisiner pendant 15 minutes, en utilisant l'option 1.

- a) Appuyez sur le bouton « Micro/Grill » pour sélectionner « C-1 ».
- b) Réglez le temporisateur à 15 minutes
- c) Appuyez sur « Start/Reset »

7. Horloge

Le four dispose d'une horloge digitale de 24 heures.

Pour introduire l'heure, à par exemple 4:30 pm :

- a) Appuyez sur « Clock », l'écran commencera à clignoter, réglez l'heure à l'aide des boutons de « 1 MIN » et « 10 SEC ».
- b) Appuyez à nouveau sur « Clock », réglez les minutes à l'aide des boutons « 1 MIN » et « 10 SEC ».
- c) Cliquez à nouveau sur « Clock » et l'horloge sera configurée.
- d) Si vous souhaitez changer l'heure, répétez le processus décrit précédemment.

8. Temporisateur

Cette fonction vous permet de régler le four micro-ondes pour qu'il démarre et s'arrête à des heures déterminées. Note : L'horloge doit être configurée avant d'utiliser cette fonction.

Par exemple : Il est actuellement 16:30 et vous souhaitez commencer la cuisson à 18:15, à 70% de puissance, pendant 10 minutes :

- a) Appuyez sur « Timer », réglez l'heure à « 18:15 » en appuyant sur les boutons de « 1 MIN » et de « 10 SEC », et en suivant le même processus que celui employé pour configurer l'horloge.
- b) Appuyez sur le bouton « Micro/Grill » et sélectionnez la puissance 70%.
- c) Réglez le temps de cuisson à 10 minutes.
- d) Appuyez sur « Start/Reset ».

Si vous ne configurez pas la puissance et le temps de cuisson et que vous appuyez directement sur le bouton de démarrage après avoir programmé l'heure, l'appareil fonctionnera uniquement comme une horloge.

À 18:15 il émettra 10 bips et l'appareil s'arrêtera.

9. Verrouillage sécurité enfants

Pour activer le verrouillage destiné aux enfants, appuyez sur les boutons « 1 MIN » et « 10 SEC » en même temps pendant 2 secondes. Pour désactiver le verrouillage destiné aux enfants, il vous suffit d'appuyer à nouveau sur les boutons « 1 MIN » et « 10 SEC » en même temps pendant 2 secondes.

10. Start/Reset

- a) Si vous appuyez sur le bouton « Start/Reset » pendant qu'il est en marche, l'appareil s'arrêtera.
- b) Quel que soit le programme configuré avant d'appuyer sur « start », si vous appuyez sur ce bouton, vous l'annulez entièrement.

NETTOYAGE ET ENTRETIEN DU MICRO-ONDES

1. Éteignez le micro-ondes et débranchez la prise de courant du mur avant de le nettoyer.
2. Maintenez les surfaces du micro-ondes propres. Lorsque des restes d'aliments ou des liquides sont collés aux parois du micro-ondes, nettoyez-le à l'aide d'un chiffon humide. Il est conseillé de ne pas utiliser de détergent agressif ou abrasif.
3. Nettoyez la surface extérieure du micro-ondes avec un chiffon humide. Ne versez jamais d'eau dans le four, pour éviter d'abîmer les pièces mobiles de l'intérieur du micro-ondes.
4. Pour nettoyer correctement la porte et les joints d'étanchéité, utilisez un chiffon doux et humide.
5. Ne mouillez pas le panneau de contrôle. Nettoyez-le avec un chiffon doux et humide. N'utilisez pas de détergents, abrasifs ou pulvérisateurs sur le panneau de contrôle.
6. Si de la vapeur s'accumule à l'intérieur ou autour de la porte du micro-ondes, nettoyez-la à l'aide d'un chiffon doux. Cela peut se produire lorsque le micro-ondes s'utilise dans des conditions d'humidité extrême, même si cela n'empêche pas l'appareil de fonctionner correctement.
7. Parfois, il peut s'avérer nécessaire de retirer le plateau en verre pour le nettoyer. Nettoyez le plateau à l'eau tiède ou dans le lave-vaisselle.
8. Le support de roulement et le sol de la cavité ouverte devraient être nettoyés régulièrement afin d'éviter qu'ils ne fassent un bruit excessif. Il vous suffit de nettoyer la surface intérieure du micro-ondes avec un détergent doux, de l'eau ou un produit pour les vitres, puis de la sécher. Vous pouvez laver l'anneau de roulement à l'eau tiède ou dans le lave-vaisselle. La vapeur de cuisson qui se produit lors d'un usage répété de l'appareil n'a aucune conséquence sur la surface inférieure ni sur les roues de l'anneau de roulement.
Lorsque vous retirez l'anneau de roulement de la partie inférieure de la cavité, assurez-vous de le remettre en place correctement.
9. Éliminez les odeurs de votre micro-ondes en mélangeant une tasse d'eau avec le jus et la peau d'un citron dans un bol profond, apte pour micro-ondes. Réchauffez le mélange pendant 5 minutes, nettoyez en profondeur et séchez avec un chiffon doux.
10. Si l'ampoule du micro-ondes doit être remplacée, adressez-vous au service technique agréé afin qu'il vous la remplace.
11. Veillez à ce que les joints intérieurs de fixation du cristal et les zones adjacentes soient toujours propres, en les nettoyant avec un chiffon humide.

Nous vous remercions de votre confiance, pour avoir choisi l'un de nos produits.

Os nossos produtos foram desenvolvidos para atingirem os mais altos níveis de qualidade, funcionalidade e concepção. Esperamos que desfrute do seu novo microondas PLATINUM da PALSON.

INSTRUÇÕES DE SEGURANÇA IMPORTANTES

- As crianças só devem usar o microondas sob a supervisão de um adulto, devido às temperaturas geradas.
- **ADVERTÊNCIA:** Se a porta ou as juntas da porta estiverem danificadas, o microondas não deve ser utilizado enquanto não tiver sido reparado por um Serviço Técnico Autorizado.
- **ADVERTÊNCIA:** Qualquer tarefa de assistência ou reparação que implique a remoção de qualquer cobertura que ofereça protecção contra a energia do microondas é perigosa para qualquer pessoa que não tenha os conhecimentos adequados.
- **ADVERTÊNCIA:** Os líquidos e outros alimentos não devem ser aquecidos em contentores selados, dado que estes poderiam explodir.
- **ADVERTÊNCIA:** Não deixe que as crianças utilizem o microondas sem vigilância, excepto se lhes tiverem sido dadas instruções adequadas para que as crianças possam utilizar o microondas de forma segura, incluindo os perigos derivados de um uso incorrecto.
- Só utilize utensílios adequados para utilização em microondas.
- O microondas deve ter um fluxo de ar suficiente. Deixe 10 cm de espaço na parte de trás, 15 cm de cada lado e 30 cm na parte superior do microondas. Não retire os pés de borracha do microondas, nem bloqueie as entradas de ar do mesmo.
- Ao aquecer alimentos em contentores de plástico ou papel, vigie o microondas dado que há a possibilidade de ignição.
- Se observar fumo, desligue-o ou retire a ficha da tomada e mantenha a porta fechada para sufocar qualquer chama.
- O aquecimento de bebidas no microondas pode provocar ebulição eruptiva retardada, pelo que se deve manipular o recipiente com cuidado.
- O conteúdo das latas de alimentos e dos frascos de alimentos para bebés devem ser agitados, e deve-se verificar a temperatura dos mesmos antes do seu consumo, para se evitarem queimaduras.
- Os ovos com casca e os ovos fervidos inteiros não devem ser aquecidos no microondas, dado que poderiam explodir, mesmo depois de concluída a acção de aquecimento no microondas.
- Deve-se limpar regularmente o microondas e devem-se retirar as acumulações de comida.
- Caso o microondas não seja mantido em estado limpo, pode-se verificar deterioração da superfície, o que poderá afectar negativamente a vida útil do aparelho e provocar situações de perigo.
- A temperatura das superfícies acessíveis pode ser alta durante o funcionamento do aparelho.
- Se o cabo de alimentação estiver danificado, deve ser substituído pelo fabricante ou pelo seu serviço técnico autorizado ou por um técnico qualificado, para se evitarem perigos.
- Não é permitido o uso deste produto por crianças ou por outras pessoas sem assistência ou supervisão se o seu estado físico, sensorial ou mental lhes limitar o seu uso com segurança. As crianças devem ser supervisionadas para se ter a certeza de que não brincam com este produto.

LEIA COM ATENÇÃO E GUARDE PARA FUTURAS UTILIZAÇÕES.

INSTRUÇÕES DE SEGURANÇA PARA USO GERAL

Em seguida, tal como acontece com qualquer outro electrodoméstico, enumeram-se normas e instruções simples para se garantir o rendimento perfeito do microondas:

1. Quando utilizar o microondas, mantenha o prato de vidro e o anel de rolamento na devida posição.
2. Não utilize o microondas para nenhum outro fim que não seja a preparação de alimentos como, por exemplo, para secar roupa, papel ou qualquer elemento que não seja alimento, nem para esterilizar nada.
3. Não utilize o microondas quando ele estiver vazio. Isso poderia danificá-lo.
4. Não utilize a cavidade do microondas para guardar papéis, livros de cozinha, etc.
5. Não cozinhe alimentos que estejam rodeados de membrana, tais como gemas de ovo, batatas, fígados de frango, etc., sem lhes ter feito previamente alguns orifícios com um garfo/faca.
6. Não insira nenhum objecto nas aberturas da carcaça exterior.

7. Não retire nenhuma peça do microondas, tais como os pés de borracha, os acoplamentos, parafusos, etc.
8. Não cozinhe alimentos directamente sobre o prato de vidro. Coloque os alimentos num utensílio de cozinha adequado antes de os colocar no microondas.
9. Elementos de cozinha que não deve utilizar no microondas:
 - Recipientes ou pratos com asas metálicas/douradas.
 - Objectos com bordas metálicas/douradas.
 - Elementos cobertos com papel ou sacos de plástico.
 - Pratos que contenham algum material capaz de absorver a energia das microondas. Isto poderia provocar a ruptura dos pratos e reduziria a velocidade da cozedura.
 - Não cozinhe em recipientes com abertura reduzida, tais como garrafas ou galhetas, dado que poderiam explodir com o aquecimento no microondas.
 - Não utilize termómetros convencionais para carne ou doces.
 - Há termómetros disponíveis especificamente para a cozedura com microondas. Estes elementos podem ser utilizados.
10. Os utensílios para microondas devem ser sempre utilizados em conformidade com as instruções do fabricante.
11. Não tente fritar alimentos neste microondas.
12. Lembre-se de que um microondas só aquece o líquido contido num recipiente e não o próprio recipiente. Por isso, embora a borda do recipiente não esteja quente ao tacto quando é retirado do microondas, lembre-se de que o alimento/líquido do seu interior libertará a mesma quantidade de vapor e/ou salpicaduras que se tivesse sido aquecido de outro modo.
13. Verifique sempre a temperatura dos alimentos cozinhados, especialmente se tiver aquecido ou cozinhado alimentos/líquidos para bebés. Recomenda-se que não consuma alimentos/líquidos retirados directamente do microondas, mas que os deixe repousar durante alguns minutos, e que mexa os alimentos/líquidos para distribuir o calor de maneira uniforme.
14. Os alimentos que contêm uma mistura de gordura e água como, por exemplo, caldo, devem ser mantidos durante cerca de 30-60 segundos no microondas depois de o ter desligado. Deste modo permite-se que a mistura assente e evita-se a formação de bolhas quando se coloca uma colher no alimento/líquido, ou quando se adiciona uma pastilha de caldo.
15. Quando quiser preparar/cozinhar alimentos/líquidos, lembre-se de que há alguns alimentos como, por exemplo, pudins, marmeladas ou purés, que se aquecem de forma muito rápida. Ao aquecer ou cozinhar alimentos com um alto nível de gordura ou açúcar, não utilize recipientes de plástico.
16. Os utensílios de cozinha podem ficar quentes devido à temperatura transferida pelos alimentos aquecidos. Pode acontecer que necessite de luvas para mover o utensílio.
17. Para reduzir o risco de incêndio na cavidade do microondas:
 - Não coza excessivamente os alimentos. Vigie atentamente o microondas caso coloque papel, plástico ou qualquer outro material combustível no interior do microondas para facilitar a cozedura.
 - Se os materiais do interior do microondas começarem a arder, mantenha a porta do microondas fechada, desligue-o e retire a ficha do mesmo da tomada, ou corte a alimentação no painel de fusíveis ou disjuntores da casa.

ANTES DE LIGAR PARA O SERVIÇO TÉCNICO AUTORIZADO

1. Se o microondas não funcionar, não aparecer nada no monitor para visualizar o tempo ou se este desaparecer:
 - a) Certifique-se de que o microondas está conectado à tomada eléctrica de forma segura. Se tal não acontecer, retire a ficha da tomada eléctrica, aguarde 10 segundos e volte a ligá-lo de forma segura.
 - b) Verifique se há algum fusível de circuito fundido na casa ou se algum disjuntor disparou. Se parecer que estes elementos funcionam adequadamente, verifique a tomada eléctrica, experimentando-a com outro aparelho.
2. Se a potência do microondas não se aplicar:
 - a) Verifique se o temporizador foi ajustado.

- b) Verifique se a porta ficou bem fechada e se os bloqueios de segurança se acoplaram; caso contrário, a energia do microondas não será activada.

Se nenhuma das acções anteriores corrigir a situação, entre em contacto com o serviço técnico autorizado mais próximo da sua casa.

Nota: O aparelho só pode ser utilizado em casa para o aquecimento de alimentos e bebidas mediante o uso de energia electromagnética e só pode ser utilizado em interiores.

INTERFERÊNCIAS DE RÁDIO

O microondas pode provocar interferências no seu rádio, TV ou equipamentos semelhantes. Quando se verificar alguma interferência, esta pode ser eliminada ou reduzida mediante os procedimentos seguintes.

- Limpe a porta e a superfície de selagem do microondas.
- Coloque o rádio, TV, etc. o mais longe possível do seu microondas.
- Utilize uma antena adequada para o seu rádio, TV, etc. para obter uma recepção de sinal forte.

INSTALAÇÃO

- Certifique-se de que retira todos os materiais de embalagem do interior da porta.
- Reveja o microondas depois de o desembalar, para verificar se ele tem algum dano que salte à vista como, por exemplo:
 - Porta desalinhada.
 - Porta danificada.
 - Amolgadelas ou orifícios na janela da porta de vidro e no monitor de visualização do tempo.
 - Amolgadelas na cavidade.
 - Se notar algum destes problemas, NÃO utilize o microondas.
- Este microondas pesa 17,5 kg e deve ser colocado sobre uma superfície horizontal suficientemente forte para suportar este peso.
- O microondas deve ser colocado longe de qualquer fonte de altas temperaturas e vapor.
- NÃO coloque nada em cima do microondas.
- NÃO retire o eixo propulsor que faz rodar o seu prato.
- Advertência: Este aparelho deve estar conectado a uma tomada com ligação à terra.
- A tomada eléctrica deve estar a pouca distância do cabo de alimentação
- Este microondas necessita de 1,5 KVA para funcionar.

Precaução: este microondas está protegido internamente com um fusível de 10 A, 250 V CA.

INSTRUÇÕES DE UTILIZAÇÃO

1. Aquecer com um só botão

Apenas com a pressão de um botão, poderá começar a cozinhar de forma simples. Esta opção é muito prática para o aquecimento de um copo de água, etc.

Por exemplo: Para aquecer um copo de leite

- Coloque um copo de leite no prato giratório de vidro e feche a porta.
- Pressione o botão "Start/Reset" e o forno microondas começará a funcionar a 100% da sua potência durante 1 minuto.
- Uma vez concluído o processo, ouvirá 5 apitos.

2. Aquecer com microondas

Esta função dispõe de duas opções.

- Aquecer com microondas de forma rápida (100% de potência)

Por exemplo: para aquecer a comida a 100% da sua potência durante 5 minutos.

- Ajuste o temporizador para "5:00" mediante os três botões de selecção do tempo (11).

- b) Pressione “Start/Reset”
- 2) Aquecer manualmente com microondas
- Por exemplo: Para aquecer comida a 70% de potência durante 10 minutos
- Pressione o botão “Micro” e selecione a potência “70%”;
 - Ajuste o temporizador para “10:00”
 - Pressione “Start/Reset”

Dispõe de 5 níveis de potência e o microondas pode aquecer durante um máximo de 60 minutos.

N.º Pulsações	VISOR	POTÊNCIA MICRO
1	P100	100%
2	P70	70%
3	P50	50%
4	P30	30%
5	P10	10%

3. Descongelar automaticamente em conformidade com o peso

Selecione o peso do alimento congelado e o aparelho ajudá-lo-á a ajustar o nível de potência e o tempo.
Por exemplo: descongelar 0,5kg de carne congelada.

- Pressione o botão selector de função (9) para seleccionar “DEFROST”
- Introduza o peso pressionando o botão “1 MIN” (1 kg) e o botão “10 SEC” (0,1 kg).
- Pressione “Start/Reset”.

O peso da comida congelada deve ser inferior a 2 kg

4. Menu automático

Basta seleccionar o tipo de comida e o peso, que o aparelho ajudá-lo-á a ajustar de forma automática a potência e o tempo necessários. Por exemplo: Cozedura automática de 0,4 kg de peixe

- Pressione o botão “Fish” até que apareça “0,4” no ecrã
- Pressione “Start/Reset”

P E S O (kg)						N.º Pulsações
Rice / Arroz	Vegetable /Legumes	Noodles / Massas	Meat/Carne	Fish/Peixe	Chicken/Frango	
0.1	0.1	1	0.2	0.2	0.2	1
0.2	0.2	2	0.3	0.3	0.4	2
0.3	0.3		0.4	0.4	0.6	3
0.4	0.4		0.5	0.5	0.8	4
0.5	0.5		0.6	0.6	1.0	5
	0.6		0.8	0.8		6
			1.0	1.0		7

5. Grill

Pressione o botão selector de função (9) até seleccionar “Micro/Grill” e escolha de entre as funções seguintes: (o tempo máximo de funcionamento é de 60 minutos). 85% de potência de grill, ecrã com G-1
Exemplo: cozinhar comida com o grill durante 20 minutos

- Pressione o botão selector de função (9) até seleccionar “Grill” e aparecerá automaticamente “G-1”.
- Ajuste o tempo de cozedura para “20:00”.
- Pressione “Start/Reset”.

Quando se utiliza o grill, a comida não é aquecida com microondas, sendo o aquecedor da parte superior do forno que irradia o calor.

Quando o grill está accionado, o período de cozedura divide-se em 2 fases. Após a 1ª fase de cozedura, o programa pára automaticamente e emite 2 apitos, indicando-lhe que deve abrir o forno e virar a comida. Depois de ter virado a comida, feche a porta e pressione “Start/Reset” para que seja iniciada a segunda fase da cozedura. Se não desejar virar a comida, o forno reiniciar-se-á depois de decorrida uma pausa de 1 minuto.

6. Cozinha combinada

Este aparelho permite a escolha de entre dois métodos de cozinha combinada.

Opção 1: Cozinha combinada (55% de Microondas + 45% de grill), o ecrã indicará “C-1”.

Opção 2: Cozinha combinada (30% de Microondas + 70% de grill), o ecrã indicará “C-2”.

Por exemplo: Cozinhar durante 15 minutos utilizando a opção 1.

- Pressione o botão “Micro/Grill” para seleccionar “C-1”
- Ajuste o temporizador para 15 minutos
- Pressione “Start/Reset”

7. Relógio

O forno dispõe de um relógio digital de 24 horas.

Para introduzir a hora, por exemplo, as 4:30pm:

- Pressione “Clock” e o ecrã começará a piscar; ajuste a hora utilizando os botões “1 MIN” e “10 SEC”.
- Volte a pressionar “Clock”; ajuste os minutos com os botões “1 MIN” e “10 SEC”.
- Volte a pressionar “Clock” e o relógio estará configurado.
- Se desejar alterar a hora, repita o processo anteriormente descrito.

8. Temporizador

Esta função permite-lhe o ajuste do forno microondas para que comece e termine o seu funcionamento a horas determinadas. Nota: O relógio deve ser configurado antes da utilização desta função.

Por exemplo: Actualmente são 16:30 e quer começar a cozinhar às 18:15 a 70% de potência durante 10 minutos:

- Pressione “Timer”, ajuste a hora para “18:15” pressionando os botões “1 MIN” e “10 SEC” seguindo o mesmo procedimento que o que foi utilizado para configurar o relógio.
- Pressione o botão “Micro/Grill” e seleccione a potência 70%.
- Ajuste o período de cozedura para 10 minutos.
- Pressione “Start/Reset”.

Se não configurar a potência e o tempo de cozedura e pressionar directamente o botão de início depois de ter programado a hora, o aparelho só funcionará como um relógio.

Às 18:15 emitirá 10 apitos e o aparelho desligar-se-á.

9. Bloqueio para crianças

Para activar o bloqueio para crianças, pressione simultaneamente os botões “1 MIN” e “10 SEC” durante 2 segundos. Para desactivar tal função, basta que volte a pressionar simultaneamente os botões “1 MIN” e “10 SEC” durante outros 2 segundos.

10. Start/Reset

- Se pressionar o botão “Start/Reset” durante o funcionamento, o aparelho deixará de funcionar.
- Se tiver configurado qualquer programa antes de pressionar “start”, pressionando este botão todo o programa anteriormente configurado será cancelado.

CUIDADO E LIMPEZA DO MICROONDAS

1. Desligue o microondas e retire a ficha da tomada da parede antes de o limpar.
2. Mantenha o interior do microondas limpo. Quando os restos de alimentos e de líquidos aderirem às paredes do microondas, limpe-as com um pano húmido. Não é recomendável o uso de detergentes agressivos ou abrasivos.
3. Deve limpar a superfície exterior do microondas com um pano húmido. Para evitar danos nas peças móveis do interior do microondas, não deve deixar que entre água pelas entradas de ventilação.
4. Para uma boa limpeza da porta e das juntas desta, utilize um pano macio e húmido.
5. Não deixe que o painel de controlo se molhe. Limpe-o com um pano macio e húmido. Não utilize detergentes, produtos abrasivos ou pulverizadores no Painel de controlo.
6. Se se acumular vapor no interior ou à volta da porta do microondas, limpe-a com um pano macio. Isto pode acontecer quando o microondas for utilizado em condições de alto teor de humidade, mas não indica de modo nenhum que a unidade está a funcionar mal.
7. Ocasionalmente pode ser necessário retirar o prato de vidro para o limpar. Limpe o prato com água morna ou na máquina de lavar louça.
8. O anel de rolamento e a parte inferior da cavidade aberta devem ser limpos regularmente para se evitarem ruídos excessivos. Só tem que limpar a superfície inferior do microondas com um detergente suave, água ou limpa-vidros, e secar. O anel de rolamento pode ser lavado com água morna ou na máquina de lavar louça. O vapor de cozedura criado com o uso repetido do aparelho não afecta a superfície inferior nem as rodas do anel de rolamento.
Ao retirar o anel de rolamento da parte inferior da cavidade, certifique-se de que o volta a colocar na posição correcta.
9. Elimine os odores do seu microondas combinando uma chávena de água com o suco e a pele de um limão numa tigela funda adequada para microondas. Aqueça-o durante 5 minutos, limpe-o bem e seque-o com um pano macio.
10. Quando for necessário substituir a lâmpada do microondas, consulte o serviço técnico autorizado para que a substitua.
11. Mantenha as juntas interiores de fixação do vidro e as zonas adjacentes sempre limpas com um pano húmido.

Obrigado por nos ter demonstrado a sua confiança ao escolher um dos nossos produtos.

6. في حالة تراكم البخار داخل أو حول باب المايكرووف، قم بتنظيفه بقطعة قماش ناعمة. من الممكن أن يحدث ذلك حينما يستعمل المايكرووف في ظروف الرطوبة العالية دون أن يدل ذلك على الإطلاق على سوء عمل الجهاز.
7. قد يكون من اللازم من حين لآخر إزالة الصحن الزجاجي لتنظيفه. نظف الصحن بماء دافئ أو في غسالة الأواني.
8. الحلقة الدوارة وأرضية الفراغ المفتوح يجب أن تنظفا بصورة دورية لتجنب وظهور صوت عالٍ. ما عليك سوى تنظيف السطح السفلي من المايكرووف بمادة تنظيف ناعمة أو بالماء أو بمنظف الزجاج، بعد ذلك يتم التجفيف. يمكن غسل الحلقة الدوارة بماء دافئ أو في غسالة الأواني. بخار الطبخ الذي يتم جمعه أثناء الاستعمال المتكرر للجهاز لا يؤثر على السطح السفلي ولا على عجلات الدوران.
9. عند إزالة الحلقة الدوارة من الجزء السفلي من الفراغ، تأكد من إعادة وضعها في الوضع الصحيح.
10. قم بإزالة الروائح من المايكرووف من خلال مزج الماء بعصير ووجد ليمون في طبق عميق مناسب للمايكرووف. قم بتسخينه لمدة 5 دقائق ونظف الجهاز بعمق وجففه بقطعة قماش ناعمة.
11. عندما يكون من اللازم استبدال مصباح المايكرووف، استشر الخدمة الفنية المعتمدة لاستبداله.
11. ابق الوصلات الداخلية التي تثبت الزجاج والمناطق المحيطة بها نظيفة باستعمال قطعة قماش مبللة.

نشكركم على الثقة التي وضعتوها فينا باختياركم أحد منتجاتنا.

- (أ) اضغط على الزر "Micro/Grill" لاختيار "C-1"
 (ب) قم بضبط أداة اختيار الوقت عند 15 دقيقة
 (ج) اضغط على "Start/Reset"

7. الساعة

تتوفر في الفرن ساعة رقمية ذات 24 ساعة،
 من أجل إدخال الوقت، على سبيل المثال: 4:30 ظهراً:

- (أ) اضغط على "Clock"، ستبدأ الشاشة الترميز، قم بضبط الساعة باستعمال الأزرار من "دقيقة 1" "1 Min" و"10 ثوان" "10 Sec".
 (ب) اضغط على "Clock" من جديد، واضبط الدقائق بالزرين "دقيقة 1" "1 Min" و"10 ثوان" "10 Sec".
 (ج) اضغط على "Clock" من جديد وستكون الساعة قد ضبطت.
 (د) إذا كنت ترغب في تغيير الساعة، كرر العملية السابقة.

8. أداة تحديد الوقت

هذه المهمة تسمح بضبط فرن المايكرويف لكي يبدأ وينتهي تشغيله في ساعات محددة. ملاحظة: الساعة يجب أن تضبط قبل استعمال هذه المهمة.
 على سبيل المثال: الساعة الآن 16:30 وترغب في بدء الطبخ في الساعة 18:15 بنسبة 70% من القوة لمدة 10 دقائق:

- (أ) اضغط على "Timer"، واضبط الساعة عند "18:15" بالضبط على الزرين "1 Min" و"10 Sec" مع اتباع نفس الطريقة المتبعة لضبط الساعة.
 (ب) اضغط على الزر "Micro/Grill" وقم باختيار القوة 70%.
 (ج) اضبط مدة الطبخ عند 10 دقائق.
 (د) اضغط على "Start/Reset".

في حالة عدم ضبط قوة ووقت الطبخ وتم الضغط مباشرة على البدء بعد أن تكون قد برجت الساعة، سيعمل الجهاز كساعة فقط.
 في الساعة 18:15 سيصدر الجهاز 10 رنات والجهاز سيكف عن العمل.

9. الكبح المخصص للأطفال

لتجنب الكبح المخصص للأطفال، اضغط على الزرين "1 Min" و"10 Sec" في نفس الوقت لمدة ثانيتين 2، لإيقاف هذه المهمة ما عليك سوى العودة للضبط على الزرين "1 Min" و"10 Sec" في نفس الوقت لمدة ثانيتين أخريين.

10. البدء/ إعادة الضبط Start/Reset

- (أ) اضغط على الزر "Start/Reset" أثناء تشغيله، والجهاز سيكف عن العمل.
 (ب) إذا ما تم ضبط أي برنامج قبل الضغط على "start"، فمن خلال الضغط على هذا الزر سيتم إلغاء كل البرنامج المضبوط سابقاً.

العناية بالمايكرويف وتنظيفه

1. أوقف المايكرويف واسحب القابض من التيار الكهربائي الموجود بالحائط قبل تنظيفه.
2. احفظ الجزء الداخلي من المايكرويف نظيفاً، حينما تتلصق مخلفات الأطعمة والمشروبات بجدران المايكرويف، نظفها بقطعة قماش مبللة. لا ينصح باستعمال مواد التنظيف القوية والحارقة.
3. يجب تنظيف السطح الخارجي من المايكرويف بقطعة قماش مبللة. لتجنب الإضرار بالقطع المتحركة الموجودة داخل المايكرويف، لا يجب أن يدخل الماء في مداخل التهوية.
4. لحسن تنظيف الباب وأدوات تثبيته، يتم استعمال قطعة قماش ناعمة ومبللة.
5. لا تدع لوحة التحكم تبتل، نظفها بقطعة قماش ناعمة ومبللة. لا تستعمل مواد التنظيف القوية والحارقة ولا تقم برش المواد بالبخاخات عند لوحة التحكم.

3. فك الثلج أوتوماتيكياً تبعاً للوزن

قم باختيار وزن الغذاء المثلج والجهاز سيساعدك على ضبط مستوى القوة. على سبيل المثال: فك ثلج 0.5 كغم من اللحم المثلج.

(أ) اضغط على زر المهمة (9) لاختيار فك الثلج "DEFROST"

(ب) ادخل الوزن من خلال الضغط على زر "دقيقة 1" "1 min" (1 كغم) وزر "10 ثوان" "10 seg" (0.1 كغم).

(ج) اضغط على "Start/Reset".
يجب أن يكون وزن الطعام أقل من 2 كغم.

4. وجبة طعام أوتوماتيكية

من خلال اختيار أحد أنواع الأطعمة والوزن، الجهاز سيساعدك على ضبط القوة والوقت اللازمين بصورة أوتوماتيكية: على سبيل المثال: الطبخ الذاتي لـ 0.4 كغم من السمك.

(أ) اضغط على زر "سمك" "Fish" على الشاشة إلى أن يظهر رقم "0,4" عليها

(ب) اضغط على "Start/Reset"

عدد الضغوطات	للوزن (كغم)					
	دجاج /Chicken	سمك /Fish	لحم /Meat	المكرونية /Pasta	الخضراوات /Vegetable	الأرز /Rice
1	0.2	0.2	0.2	1	0.1	0.1
2	0.4	0.3	0.3	2	0.2	0.2
3	0.6	0.4	0.4		0.3	0.3
4	0.8	0.5	0.5		0.4	0.4
5	1.0	0.6	0.6		0.5	0.5
6		0.8	0.8		0.6	
7		1.0	1.0			

5. الشواية

اضغط على زر اختيار المهمة (9) إلى أن يتم اختيار "الشواية" "Micro/Grill" وقم بالاختيار ما بين المهام التالية: (أقصى وقت للتشغيل هو 60 دقيقة) 85% من قوة الشواية، شاشة فيها G-1. مثال: طبخ الطعام بالشواية لمدة 20 دقيقة

(أ) اضغط على زر اختيار المهمة (9) حتى يتم اختيار "Grill" وستظهر "G-1" بصورة أوتوماتيكية.

(ب) قم بضبط وقت الطبخ إلى "20:00".

(ج) اضغط على "Start/Reset".

عند استعمال الشواية، لا يسخن الطعام بالميكروويف بل يتم تسخينه من الجزء العلوي من الفرن الذي يشع الحرارة.

حينما تكون الشواية عاملة ينقسم وقت الطبخ إلى مرحلتين. بعد المرحلة الأولى سيتوقف البرنامج بصورة أوتوماتيكية وسيصدر رنينين، مشيراً إلى أنه يجب فتح الفرن وقلب الطعام. بعد أن تكون قد قلبت الطعام، أغلق الباب واضغط على "Start/Reset" لكي تبدأ المرحلة الثانية. إن ما كنت ترغب في قلب الطعام، سيبدأ الفرن التشغيل من جديد بعد التوقف لمدة دقيقة 1.

6. الطبخ المختلط

هذا الجهاز يسمح لك بالاختيار بين 2 طرق للطبخ المختلط.

الخيار 1: الطبخ المختلط (55% مايكروويف، + 45% شواية يظهر على الشاشة "C-1").

الخيار 2: الطبخ المختلط (30% مايكروويف، + 70% شواية يظهر على الشاشة "C-2").

سبيل المثال: الطبخ لمدة 15 دقيقة باستعمال الخيار 1:

التركيب

1. تأكد من أنك قمت بإزالة كل مواد التغليف من داخل الباب.
 2. قم بالكشف على المايكروويف بعد إزالة التغليف عنه لملاحظة إذا كان هناك تلفاً في أول نظرة، مثل:
 - الباب غير مركب جيداً.
 - الباب مصاب بضرر.
 - خيوطات أو تقويب في النافذة الزجاجية للباب أو في شاشة العرض المخصصة لرؤية الوقت.
 - خيوطات في التجويف.
 - إذا ظهرت إحدى هذه العناصر، لا تستعمل المايكروويف.
 3. وزن هذا المايكروويف يبلغ 17,5 كغم ويجب وضعه على سطح أفقي قوي بالقدر الكافي لتحمل هذا الوزن.
 4. يجب وضع المايكروويف بعيداً عن أي مصدر حرارة عالية وبخار.
 5. لا تضع شيئاً فوق المايكروويف.
 6. لا تستخرج المحور الدافع الذي يجعل الصحن يدور.
 - تنبيه: هذا الجهاز يجب أن يكون موصلاً بوسيلة الأرض.
 7. يجب أن تكون وصلة التيار الكهربائي على مسافة قريبة من سلك التغذية.
 8. هذا المايكروويف يتطلب 1,5 كيلوات لتشغيله.
- اخترس: هذا المايكروويف محمي داخلياً بمنصهر ذي 10 أمبير، 250 فولت.

إرشادات الاستعمال

1. التسخين بزر واحد

- بمجرد الضغط على زر واحد ستستطيع بدء الطهي بصورة بسيطة. هذا الخيار يصبح عملياً جداً لتسخين كوب ماء ... الخ. على سبيل المثال، لتسخين كوب حليب:
- أ) ضع كوب حليب على الصحن الدوار وأغلق الباب.
 - ب) اضغط على زر "Start/Reset" وسيبدأ فرن المايكروويف العمل بنسبة 100% من قوته لمدة دقيقة.
 - ج) بعد انتهاء العملية، ستسمع 5 صفارات.

2. التسخين باستعمال المايكروويف

في هذه المهمة يتوفر خياران:

- 1) التسخين بالمايكروويف بصورة سريعة (100% من القوة) على سبيل المثال: لتسخين الطعام بنسبة 100% من قوته لمدة 5 دقائق.
 - أ) قم بضبط أداة اختيار الوقت عند "5:00" من خلال أزرار اختيار الوقت الثلاثة (11).
 - ب) اضغط على "Start/Reset"
 - 2) التسخين بالمايكروويف بصورة يدوية على سبيل المثال: لتسخين الطعام بـ70% من القوة لمدة 10 دقائق
 - أ) اضغط على زر "Micro" وقم باختيار القوة "70%"
 - ب) اضبط أداة انتقاء الوقت عند "10:00"
 - ج) اضغط "Start/Reset"
- تتوفر 5 مستويات قوة ويستطيع المايكروويف التسخين لمدة 60 دقيقة بحد أقصى.

قوة المايكروويف	شاشة العرض	عدد الضغطات
100%	P100	1
70%	P70	2
50%	P50	3
30%	P30	4
10%	P10	5

الأطباق التي تحتوي على بعض العناصر التي قد تمتص طاقة المايكروويف. من الممكن أن ينتج عن ذلك كسر الطبق أو قد يبطن سرعة الطبخ. لا تطبخ في وعاء فتحته محدودة، ذلك مثل الزجاج أو قنينة زيت، ذلك أنه من المحتمل أن تنفجر إذا سخنت في المايكروويف. لا تستعمل الترمومتر التقليدي للحلح أو الحلو.

تتوفر ترمومترات صنعت خصيصاً للطبخ في المايكروويف. يمكن استعمال هذه العناصر.

10. يجب استعمال الأدوات المخصصة للمايكروويف دائماً بحسب التعليمات التي يوفرها المصنع.

11. لا تحاول قلي الأطعمة في هذا المايكروويف.

12. تذكر أن المايكروويف لا يسخن إلا السائل الموجود في وعاء وليس الوعاء نفسه. بناء على ما ذكر، فحتى ولو لم يكن طرف أحد الأوعية ساخناً عند لمسه لاستخراجه من المايكروويف، تذكر أن الغذاء/ السائل الموجود داخله سيطلق نفس كمية البخار و/ أو الرذاذ كما لو كان قد سخن بطريقة أخرى.

13. تأكد دائماً من درجة حرارة الأطعمة المطبوخة، بوجه خاص إذا قمت بتسخين أو طهي أطعمة/ سوائل للأطفال. ينصح بعدم استهلاك الأطعمة التي يتم استخراجها من المايكروويف بصورة مباشرة، بل ينصح بتركها خلال بضعة دقائق وتحريك الأطعمة/ السوائل لتوزيع الحرارة بصورة متجانسة.

14. الأطعمة التي تحتوي على خليط من الدهن والماء، الشورية على سبيل المثال، يجب أن تظل لما بين 30 – 60 ثانية في المايكروويف بعد إطفائه. بهذه الطريقة يتم السماح بأن يضبط الخليط وتجنب تكون الفقاعات حينما توضع ملعقة في الغذاء/ السائل أو عند إضافة مكعب شوربة.

15. عند تحضير/ طبخ الأطعمة/ السوائل، تذكر أن هناك بعض الأطعمة، مثل المهلبية أو المرعى أو البوريه، التي تسخن سريعاً، عند تسخين أو طهي الأطعمة التي بها معدلات عالية من الدهن أو السكر، لا تستعمل وعاء من البلاستيك.

16. من الممكن أن تسخن أدوات المطبخ نتيجة الحرارة المنقولة من الطعام الساخن. من الممكن أن تحتاج قفاز حماية لتحريك الأداة.

17. للحد من خطر وقوع الحريق داخل المايكروويف:

- لا تطبخ الأطعمة بدرجة تزيد عن الحد. راقب المايكروويف بعناية في حالة وضع ورق أو بلاستيك أو أي مادة أخرى قابلة للاشتعال داخل المايكروويف لتسهيل الطبخ.
- إذا ما بدأت الأطعمة الموجودة في المايكروويف الاشتعال، ابق باب المايكروويف مغلقاً وأطفأه وافصله عن التيار الكهربائي أو أفضل التيار الكهربائي من صندوق المنصهرات وفصل الكهرباء في البيت.

قبل الاتصال بالخدمة الفنية المعتمدة

1. إن لم يعمل المايكروويف ولا يظهر شيء على شاشة العرض لرؤية الوقت أو في حالة اختفائه:
 - (أ) تأكد من أن المايكروويف موصل بالتيار الكهربائي بصورة آمنة. إن لم يكن الأمر كذلك، افصل القابس من مأخذ التيار الكهربائي وانتظر لمدة 10 ثوان وأوصله من جديد بصورة آمنة.
 - (ب) تأكد مما إذا كان أي من منصهرات الدائرة الكهربائية بالبيت تالفاً أو إذا كان أحد مفاتيح قطع التيار الكهربائي قد قفز. إذا ما ظهر أن هذه العناصر تعمل الصورة المناسبة، تأكد من وصول الكهرباء إلى الجهاز.
2. إذا لم تطبق طاقة المايكروويف:
 - (أ) تأكد من أنه تم ضبط أداة انتقاء الوقت.
 - (ب) تأكد مما إذا كان الباب مغلقاً جيداً وإذا ما تشقت كوابح الأمان جيداً، بعكس ذلك لن تشتغل طاقة المايكروويف.

إن لم تصلح أي من الإجراءات السابقة الوضع، قم بالاتصال بأقرب خدمة فنية معتمدة من بيتك.

ملاحظة: يمكن استعمال الجهاز فقط في المنازل لتسخين الأطعمة والمشروبات من خلال استعمال الطاقة الكهرومغناطيسية ولا يمكن استعماله إلا في الأماكن الداخلية.

تشوش الراديو

من الممكن أن يتسبب المايكروويف في تشوش جهاز الراديو أو التلفزيون أو الأجهزة الشبيهة لهما لديك. حينما يقع التشوش يمكن التخلص منه من خلال الإرشادات التالية:

1. قم بتنظيف باب وسطح إغلاق المايكروويف.
2. ضع الراديو أو التلفزيون ... الخ. في مكان بعيد عن المايكروويف.
3. استعمال أريل مناسب لجهاز الراديو، التلفزيون... الخ. لديك للحصول على إشارة إرسال قوية.

لقد تم تطوير منتجاتنا لتحقيق أقصى معدلات الجودة والقدرة العملية والتصميم. نتمنى أن تستمتع بالميكروويف الجديد PALSON- PLATINUM .

تعليمات أمان مهمة

- لا يجب أن يستعمل الأطفال المايكروويف إلا إذا كان أحد الأشخاص البالغين يشرف عليهم بسبب درجات الحرارة التي يتم إيجادها.
- تنبيه: إذا كان الباب أو وصلاته مصابة بالتلف، لا يجب استعمال المايكروويف حتى تقوم الخدمة الفنية المعتمدة بالإصلاح.
- تنبيه: إنه خطير بالنسبة لأي شخص لا يتمتع بالمعارف المناسبة القيام بأية مهمة خدمة أو إصلاح يتم خلالها سحب غطاء يمثّل حماية ضد طاقة المايكروويف.
- تنبيه: لا يجب تسخين السوائل ولا الأطعمة الأخرى في حاويات مغلقة بإحكام ذلك أنه من الممكن أن تنفجر.
- تنبيه: لا يجب ترك الأطفال يستعملون المايكروويف دون رقابة باستثناء أن يكونوا قد أعطوا التعليمات المناسبة لكي يستعملوا المايكروويف بصورة آمنة، بما في ذلك إرشادهم للمخاطر التي قد تنتج عن الاستعمال الخاطئ.
- لا تستعمل إلا الأدوات المناسبة للاستعمال في المايكروويف.
- يجب أن يتوفر للمايكروويف تيار هواء كافٍ. أترك مسافة 10سم من الخلف و15 سم على كل جانب و30 سم في الجزء العلوي من المايكروويف. لا تنزع الأرجل المطاطية من المايكروويف ولا تسد مداخل الهواء الموجودة فيه.
- عند تسخين الأطعمة في حاويات من البلاستيك أو الورق، راقب المايكروويف حيث أن هناك احتمال وقوع اشتعال.
- إذا تمت ملاحظة وجود دخان، أطفئ المايكروويف وافصل الوحدة عن التيار الكهربائي وابق الباب مغلقاً لإطفاء أي لهب.
- من الممكن أن ينتج عن تسخين السوائل في المايكروويف غليان انفجاري متأخر، وعلى ذلك يجب الإسمالك بالوعاء بعناية.
- يجب رج محتويات علب الأطعمة وقوارير الأطعمة المخصصة للأطفال ويتم التأكد من حرارتها قبل الاستهلاك لتجنب الإصابة بالحروق.
- لا يجب تسخين البيض ذو الغلاف والبيض المسلوقة المتكامل في المايكروويف حيث من الممكن أن ينفجر حتى بعد أن يكون قد تم الانتهاء من التسخين في المايكروويف.
- يجب تنظيف المايكروويف بصورة دورية ويجب سحب الطعام المتراكم.
- في حالة عدم الحفاظ على المايكروويف نظيفاً من الممكن أن يتلف السطح وهو ما قد يؤثر بصورة سلبية على العمر الافتراضي للجهاز والتسبب في وضع خطير.
- درجة حرارة الأسطح التي من الممكن الوصول إليها من الممكن أن تكون درجة حرارة عالية أثناء تشغيل الجهاز.
- إذا كان سلك التوصيل بالتيار الكهربائي تالفاً، يجب أن يستبدله المصنع أو الخدمة الفنية المعتمدة أو فني مختص لتجنب وقوع خطر.
- لا يسمح بأن يستعمل هذا المنتج الأطفال أو الأشخاص الآخرين دون مساعدة أو إشراف إذا كانت حالتهم الجسدية أو العقلية تفرض قيوداً على استعماله بأمان. يجب الإشراف على الأطفال للتأكد من عدم قيامهم باللعب بهذا المنتج.

قم بقراءة التعليمات بعناية واحتفظ بها لاستعمالها في المستقبل.

تعليمات أمان للاستعمال العام

فيما يلي، وكما هو الحال بالنسبة لأي جهاز من الأجهزة المنزلية، سنقوم بالإشارة إلى قواعد وتعليمات بسيطة لضمان حسن إنتاجية المايكروويف:

1. حينما تستعمل المايكروويف، ابق الصحن والحلقة الدوارة في مكانهما.
2. لا تستعمل المايكروويف لأي غرض يختلف عن تحضير الأطعمة، كما هو الحال بالنسبة لتجفيف الملابس أو الورق أو أي عنصر ليس طعاماً، ولا يجب أن يستعمل لتعقيم أي شيء.
3. لا تستعمل المايكروويف حينما يكون فارغاً.
4. لا تستعمل فراغ المايكروويف لحفظ الورق أو كتب المطبخ ... الخ.
5. لا تطبخ أي طعام وهو محاط بغشاء، ذلك مثل صفار البيض أو البطاطس أو كبد الدجاج ... الخ، دون أن تعمل فيه بعض الثقوب بشوكة/سكين.
6. لا تدخل أي شيء في فتحات الغلاف الخارجي.
7. لا تنزع أي قطعة من المايكروويف مثل الأرجل المطاطية والوصلات والبراغي... الخ.
8. لا تطبخ الأطعمة على الصحن الزجاجي مباشرة. ضع الأغذية في وعاء طبخ مناسب قبل وضعها داخل المايكروويف.
9. عناصر المطبخ التي لا يجب أن تستعمل داخل المايكروويف:
 - الأوعية أو الأطباق ذات المقايض المعدنية/ المذهبية.
 - الأشياء التي لها أطراف معدنية/ مذهبية.
 - العناصر المغطاة بالورق أو باكياس البلاستيك.



Disposal of old Electrical & Electronic Equipment (Applicable throughout the European Union and other European countries with separate collection programs)

This symbol, found on your product or on its packaging, indicates that this product should not be treated as household waste when you wish to dispose of it. Instead, it should be handed over to an applicable collection point for the recycling of electrical and electronic equipment. By ensuring this product is disposed of correctly, you will help prevent negative consequences to the environment and human health, which could otherwise be caused by inappropriate disposal of this product. The recycling of materials will help to conserve natural resources. For more detailed information about the recycling of this product, please contact your local city office, household waste disposal service or the retail store where you purchased this product.

Disposición sobre los equipos eléctricos y electrónicos antiguos (Aplicable en la unión Europea y en otros países europeos con sistemas de recogida selectiva)

Este símbolo, en un producto o en un paquete, indica que el producto no puede ser tratado como un residuo doméstico. Por el contrario, debe depositarse en un punto de recogida especializado en el reciclaje de equipos eléctricos y electrónicos. Al hacer esto, usted ayuda a prevenir las potenciales consecuencias negativas que pueda sufrir el entorno y la salud humana, que podrían producirse si este producto fuera desechado de forma incorrecta. El reciclaje de materiales ayuda a conservar los recursos naturales. Si desea más información acerca del reciclaje de este producto, contacte con la delegación de su ciudad, con el servicio de recogida de residuos o con la tienda en la que adquirió este producto.

Disposition concernant les anciens équipements électriques et électroniques (applicable dans l'Union Européenne et dans d'autres pays européens avec des systèmes de collecte séparés)

Ce symbole sur le produit ou sur son emballage indique que ce produit ne sera pas traité comme perte ménagère. Au lieu de cela il sera remis au point de collecte dédié pour le recyclage de l'équipement électrique et électronique. En s'assurant que ce produit est trié et jeté correctement, vous contribuerez à empêcher de potentielles conséquences négatives pour l'environnement et la santé humaine, qui pourraient autrement être provoquées par la manutention de rebut inadéquate de ce produit. La réutilisation des matériaux aidera à conserver les ressources naturelles. Pour des informations plus détaillées sur la réutilisation de ce produit, vous pouvez contacter votre mairie, la société de collecte et tri des rebuts ménagers ou le magasin où vous avez acheté le produit.

Eliminação de equipamento eléctrico e electrónico usado (aplicável na União Europeia e noutros países europeus com sistemas de recolha separada)

Este símbolo, aposto no produto que adquiriu ou na respectiva embalagem, indica que este produto não deve ser tratado como lixo doméstico quando chegar a altura da sua eliminação. Em vez disso, deve ser entregue num eco-ponto que realize a reciclagem de equipamento eléctrico e electrónico. Ao assegurar que este produto é correctamente eliminado, estará a ajudar a prevenir potenciais consequências negativas para o ambiente e para a saúde, as quais poderiam advir de uma eliminação incorrecta do produto. A reciclagem de materiais ajuda a conservar os recursos naturais. Para informações mais detalhadas sobre a reciclagem deste produto, contacte os serviços municipalizados da sua área de residência, os serviços de recolha de resíduos domésticos ou a loja onde adquiriu este produto.

شارة توضع على المنتجات الكهربائية والإلكترونية القديمة (تستخدم في بلدان الاتحاد الأوروبي وبلدان أوروبية أخرى تتبع نظام جمع النفايات حسب النوع).

هذا الرمز، سواء كان على المنتج أو على غلافه، يشير إلى وجوب عدم التعامل مع هذا المنتج على أنه نفاية منزلية. على العكس، يجب أن يتم رميه ضمن حاويات مخصصة للمواد الكهربائية والإلكترونية. إن تفكيك ذلك، يساعد على تجنب مخاطر شديدة وسلبية قد تؤثر على المحيط وعلى صحة الإنسان في حال رمى هذا المنتج بشكل غير صحيح. إن إعادة تصنيع المواد تساعد في المحافظة على الموارد الطبيعية. إذا رغبت بمعلومات أكثر حول إعادة تصنيع المنتج، فيمكنك مراجعة سلطات مدينتك أو الجهات المسؤولة عن جمع النفايات أو المحل الذي اشترت منه المنتج.

PALSON®

PALSON TRADING ESPAÑA, S.L.
Pol. Ind. Les Ginesteres - C/ Hostalets, 2-4-6
08293 Collbató - Barcelona (Spain)
Tel. +34 93 777 98 50 - Fax +34 93 777 93 07
Videoconferencia: +34 93 777 97 13
www.palson.com e-mail: palson@palson.com

PALSON MIDDLE-EAST
Warehouse No.FZS1AF04
PO Box: 61434
Jebel Ali Free Zone (Dubai)
United Arab Emirates
Tel. +971 488.60.887 - Fax +971 488.60.889
Tel. Videoconference: +971 488.60.936
www.palson.com e-mail: jebelali@palson.com

CB CE